

EN 36 V Brushless lawnmower

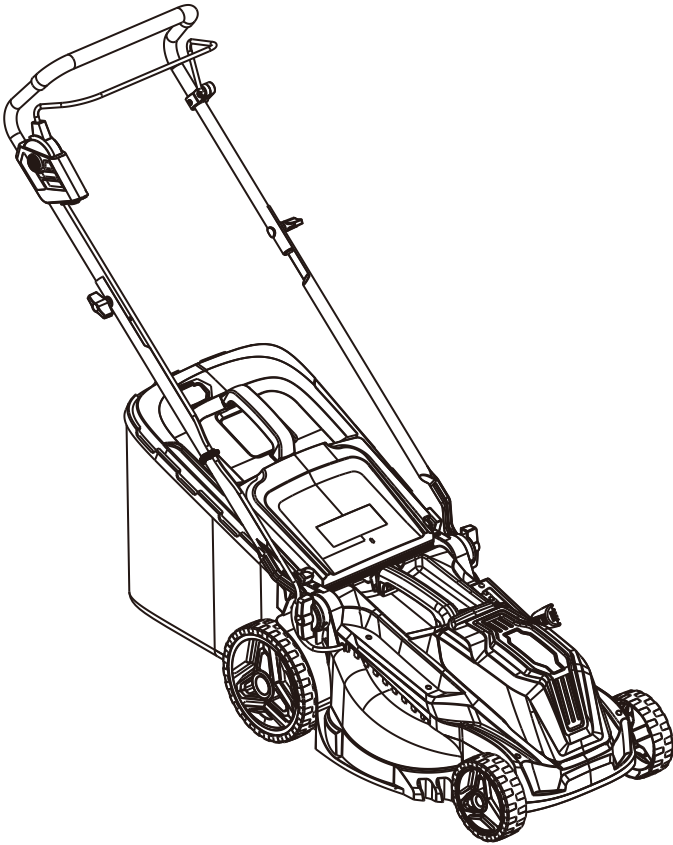

EN ORIGINAL INSTRUCTIONS

IMPORTANT - These instructions are for your safety. Please read through them thoroughly prior to handling the product and retain them for future reference.



V10725_5063022637352_MAND4_2425_RP0506A

PPT1186LWM
5063022637352
5063022637673
5063022637949

EN Parts

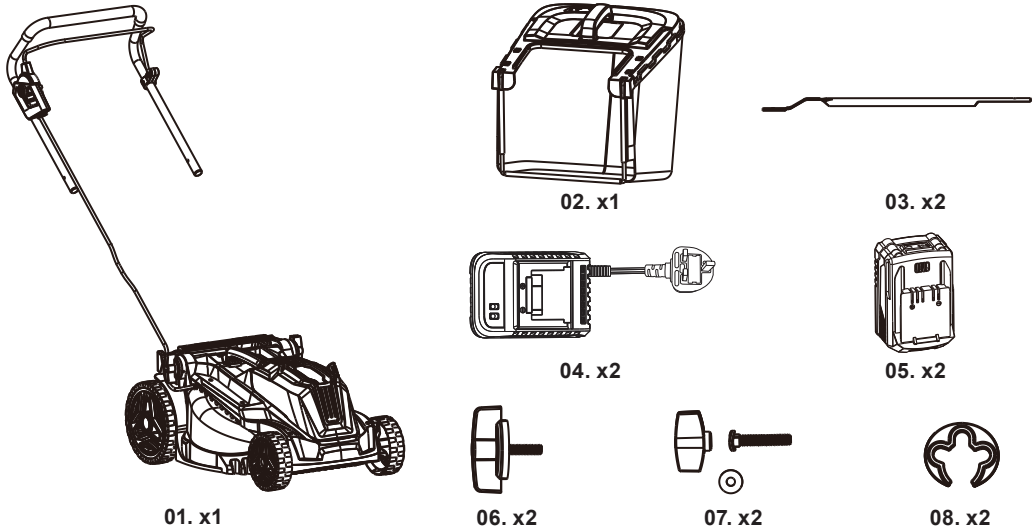

NOTE: For barcode 5063022637949 (bare tool), battery (05) and charger (04) are sold separately.

EN You will need



(items not supplied)

- Suitable personal protective equipment
- Suitable spanner (16 mm)
- Lubrication oil/grease

EN Contents

EN	
Product description	3
Safety	4
Technical specification	18
Before you start	19
Functions & Settings	23
Operation	25
Care and maintenance	27
Guarantee	32
Declaration of conformity	33

EN Product description

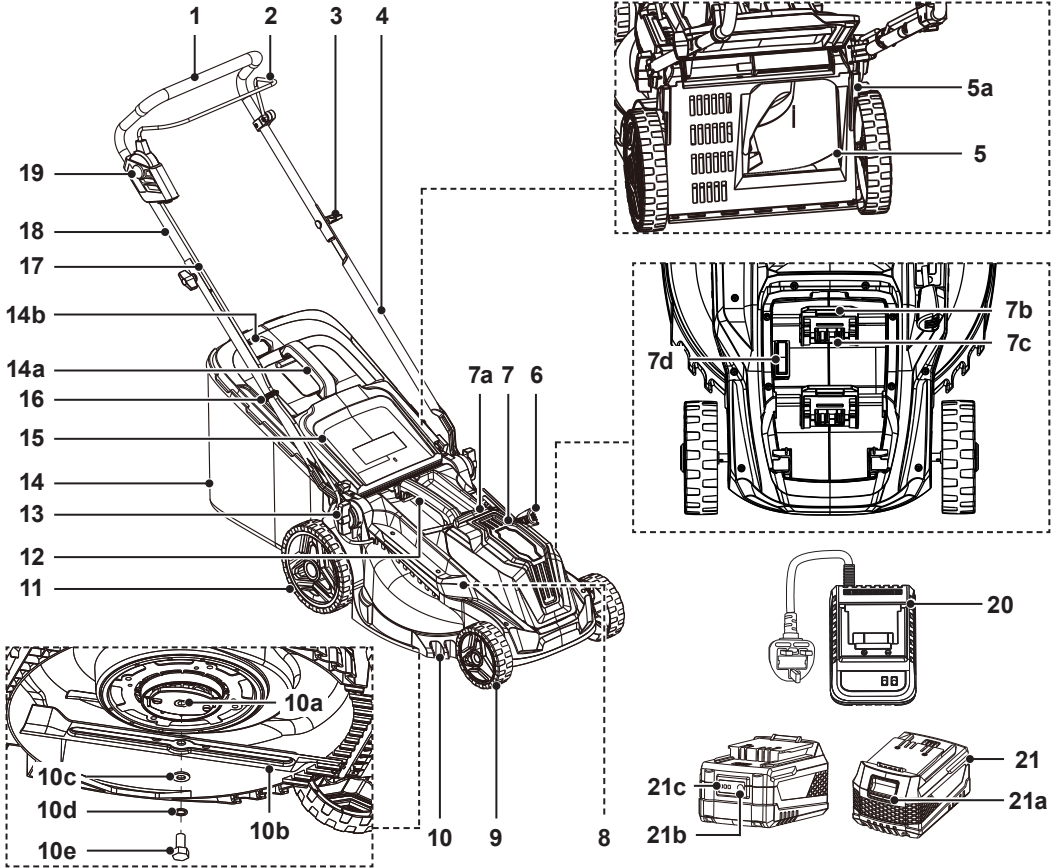

- | | | |
|--|--|--------------------------------|
| 1. Grip handle | d) Safety key | b) Hatch |
| 2. Start lever | 8. Motor housing | c) Rubber clip (x3)* |
| 3. Locking nut set | 9. Front wheel (x2) | d) Supporting rod* |
| a) Locking nut* (x2) | 10. Cutting blade compartment | 15. Deflector guard |
| b) Washer* (x2) | a) Threaded hole | 16. Wire clip (x2) |
| c) Bolt* (x2) | b) Cutting blade | 17. Inter-connection cord |
| 4. Lower handle bar (x2) | c) Washer | 18. Upper handle bar |
| 5. Rear discharge chute | d) Lock washer | 19. Safety switch button |
| a) Hook (x2) | e) Hex bolt | 20. Charger (x2) |
| 6. Lever for cutting height adjustment | 11. Rear wheel (x2) | (Bare tool not supplied) |
| 7. Battery cover | 12. Transport handle | 21. Battery pack (x2) |
| a) Groove | 13. Lower handle bar locking bolt (x2) | (Bare tool not supplied) |
| b) Slot (x2) | 14. Grass collector | a) Release button |
| c) Electrical contacts (x2) | a) Carry handle | b) Battery capacity button |
| | | c) Battery capacity indicators |

i **NOTE:** Parts marked with * are not shown in this overview. Please refer to the respective section in the instruction manual.

*For barcode 5063022637949 (bare tool), battery and charger are sold separately.



General power tool safety warnings



WARNING! Read all safety warnings, instructions, illustrations and specifications provided with this power tool. Failure to follow all instructions listed below may result in electric shock, fire and/or serious injury.

Save all warnings and instructions for future reference.

The term "power tool" in the warnings refers to your mains-operated (corded) power tool or battery-operated (cordless) power tool.

Work area safety

- **Keep work area clean and well lit.** Cluttered or dark areas invite accidents.
- **Do not operate power tools in explosive atmospheres, such as in the presence of flammable liquids, gases or dust.** Power tools create sparks which may ignite the dust or fumes.
- **Keep children and bystanders away while operating a power tool.** Distractions can cause you to lose control.

Electrical safety

- **Power tool plugs must match the outlet. Never modify the plug in any way. Do not use any adapter plugs with earthed (grounded) power tools.** Unmodified plugs and matching outlets will reduce risk of electric shock.
- **Avoid body contact with earthed or grounded surfaces, such as pipes, radiators, ranges and refrigerators.** There is an increased risk of electric shock if your body is earthed or grounded.

- **Do not expose power tools to rain or wet conditions.** Water entering a power tool will increase the risk of electric shock.
- **Do not abuse the cord. Never use the cord for carrying, pulling or unplugging the power tool. Keep cord away from heat, oil, sharp edges or moving parts.** Damaged or entangled cords increase the risk of electric shock.
- **When operating a power tool outdoors, use an extension cord suitable for outdoor use.** Use of a cord suitable for outdoor use reduces the risk of electric shock.
- **If operating a power tool in a damp location is unavoidable, use a residual current device (RCD) protected supply.** Use of an RCD reduces the risk of electric shock.

Personal safety

- **Stay alert, watch what you are doing and use common sense when operating a power tool. Do not use a power tool while you are tired or under the influence of drugs, alcohol or medication.** A moment of inattention while operating power tools may result in serious personal injury.
- **Use personal protective equipment. Always wear eye protection.** Protective equipment such as a dust mask, non-skid safety shoes, hard hat or hearing protection used for appropriate conditions will reduce personal injuries.
- **Prevent unintentional starting. Ensure the switch is in the off-position before connecting to power source and/or battery pack, picking up or carrying the tool.** Carrying power tools with your finger on the switch or energising power tools that have the switch on invites accidents.
- **Remove any adjusting key or wrench before turning the power tool on.** A wrench or a key left attached to a rotating part of the power tool may result in personal injury.
- **Do not overreach. Keep proper footing and balance at all times.** This enables better control of the power tool in unexpected situations.
- **Dress properly. Do not wear loose clothing or jewellery. Keep your hair and clothing away from moving parts.** Loose clothes, jewellery or long hair can be caught in moving parts.

- **If devices are provided for the connection of dust extraction and collection facilities, ensure these are connected and properly used.** Use of dust collection can reduce dust-related hazards.
- **Do not let familiarity gained from frequent use of tools allow you to become complacent and ignore tool safety principles.** A careless action can cause severe injury within a fraction of a second.

Power tool use and care

- **Do not force the power tool. Use the correct power tool for your application.** The correct power tool will do the job better and safer at the rate for which it was designed.
- **Do not use the power tool if the switch does not turn it on and off.** Any power tool that cannot be controlled with the switch is dangerous and must be repaired.
- **Disconnect the plug from the power source and/or remove the battery pack, if detachable, from the power tool before making any adjustments, changing accessories, or storing power tools.** Such preventive safety measures reduce the risk of starting the power tool accidentally.
- **Store idle power tools out of the reach of children and do not allow persons unfamiliar with the power tool or these instructions to operate the power tool.** Power tools are dangerous in the hands of untrained users.
- **Maintain power tools and accessories. Check for misalignment or binding of moving parts, breakage of parts and any other condition that may affect the power tool's operation. If damaged, have the power tool repaired before use.** Many accidents are caused by poorly maintained power tools.
- **Keep cutting tools sharp and clean.** Properly maintained cutting tools with sharp cutting edges are less likely to bind and are easier to control.
- **Use the power tool, accessories and tool bits etc. in accordance with these instructions, taking into account the working conditions and the work to be performed.** Use of the power tool for operations different from those intended could result in a hazardous situation.

- **Keep handles and grasping surfaces dry, clean and free from oil and grease.** Slippery handles and grasping surfaces do not allow for safe handling and control of the tool in unexpected situations.

Battery tool use and care

- **Recharge only with the charger specified by the manufacturer.** A charger that is suitable for one type of battery pack may create a risk of fire when used with another battery pack.
- **Use power tools only with specifically designated battery packs.** Use of any other battery packs may create a risk of injury and fire.
- **When battery pack is not in use, keep it away from other metal objects, like paper clips, coins, keys, nails, screws or other small metal objects, that can make a connection from one terminal to another.** Shorting the battery terminals together may cause burns or a fire.
- **Under abusive conditions, liquid may be ejected from the battery; avoid contact. If contact accidentally occurs, flush with water. If liquid contacts eyes, additionally seek medical help.** Liquid ejected from the battery may cause irritation or burns.
- **Do not use a battery pack or tool that is damaged or modified.** Damaged or modified batteries may exhibit unpredictable behaviour resulting in fire, explosion or risk of injury.
- **Do not expose a battery pack or tool to fire or excessive temperature.** Exposure to fire or temperature above 130 °C may cause explosion.
- **Follow all charging instructions and do not charge the battery pack or tool outside the temperature range specified in the instructions.** Charging improperly or at temperatures outside the specified range may damage the battery and increase the risk of fire.

Service

- **Have your power tool serviced by a qualified repair person using only identical replacement parts.** This will ensure that the safety of the power tool is maintained.
- **Never service damaged battery packs.** Service of battery packs should only be performed by the manufacturer or authorized service providers.

Lawnmower safety warnings

- **Do not use the lawnmower in bad weather conditions, especially when there is a risk of lightning.** This decreases the risk of being struck by lightning.
- **Thoroughly inspect the area for wildlife where the lawnmower is to be used.** Wildlife may be injured by the lawnmower during operation.
- **Thoroughly inspect the area where the lawnmower is to be used and remove all stones, sticks, wires, bones, and other foreign objects.** Thrown objects can cause personal injury.
- **Before using the lawnmower, always visually inspect to see that the blade and the blade assembly are not worn or damaged.** Worn or damaged parts increase the risk of injury.
- **Check the grass catcher frequently for wear or deterioration.** A worn or damaged grass catcher may increase the risk of personal injury.
- **Keep guards in place. Guards must be in working order and be properly mounted.** A guard that is loose, damaged, or is not functioning correctly may result in personal injury.
- **Keep all cooling air inlets clear of debris.** Blocked air inlets and debris may result in overheating or risk of fire.
- **While operating the lawnmower, always wear non-slip and protective footwear. Do not operate the lawnmower when barefoot or wearing open sandals.** This reduces the chance of injury to the feet from contact with the moving blade.
- **While operating the lawnmower, always wear long trousers.** Exposed skin increases the likelihood of injury from thrown objects.

- **Do not operate the lawnmower in wet grass. Walk, never run.** This reduces the risk of slipping and falling which may result in personal injury.
- **Do not operate the lawnmower on excessively steep slopes.** This reduces the risk of loss of control, slipping and falling which may result in personal injury.
- **When working on slopes, always be sure of your footing, always work across the face of slopes, never up or down and exercise extreme caution when changing direction.** This reduces the risk of loss of control, slipping and falling which may result in personal injury.
- **Use extreme caution when reversing or pulling the lawnmower towards you. Always be aware of your surroundings.** This reduces the risk of tripping during operation.
- **Do not touch blades and other hazardous moving parts while they are still in motion.** This reduces the risk of injury from moving parts.
- **When clearing jammed material or cleaning the lawnmower, make sure all power switches are off and the battery pack is disconnected.** Unexpected operation of the lawnmower may result in serious personal injury.



IMPORTANT

READ CAREFULLY BEFORE USE.



KEEP FOR FUTURE REFERENCE.

- This product is not intended for use by persons (including children) with reduced physical, sensory or mental capabilities, or lack of experience and knowledge, unless they have been given supervision or instruction concerning use of the product by a person responsible for their safety.
- Local regulations may restrict the age of the operator.
- Children should be supervised to ensure that they do not play with the product.
- Cleaning and user maintenance shall not be made by children without supervision.

Safe operating practices for electrically powered lawnmowers

1. Training

- Read the instructions carefully. Be familiar with the controls and the proper use of the product.
- Never allow children or people unfamiliar with these instructions to use the product. Local regulations can restrict the age of the operator.
- Never operate the product while people, especially children, or pets are nearby.
- Keep in mind that the operator or user is responsible for accidents or hazards occurring to other people or their property.

2. Preparation

- While operating the machine, always wear substantial footwear and long trousers. Do not operate the product when barefoot or wearing open sandals. Avoid wearing clothing that is loose fitting or that has hanging cords or ties.
- Thoroughly inspect the area where the product is to be used and remove all objects which could be thrown by the machine.
- Before using, always visually inspect to see that the blade, blade bolt and the blade assembly are not worn or damaged. Replace worn or damaged components in sets to preserve balance. Replace damaged or unreadable labels.



CAUTION! Do not touch rotating cutting means.

3. Operation

- Operate the product only in daylight or in good artificial light.
- Avoid operating the product in wet grass, where feasible.
- Always be sure of your footing on slopes.
- Walk, never run.
- Mow across the face of slopes, never up and down.
- Exercise extreme caution when changing direction on slopes.

- Do not mow excessively steep slopes.
- Use extreme caution when reversing or pulling the product towards you.
- Stop the blade(s) if the product has to be tilted for transportation when crossing surfaces other than grass, and when transporting the product to and from the area to be mowed.
- Never operate the product with defective guards or shields, or without safety devices, for example deflectors and/or grass collector, in place.
- Switch on the product carefully according to instructions and with feet well away from the cutting blade(s).
- Do not tilt the product when switching on the motor, except if the product has to be tilted for starting. In this case, do not tilt it more than absolutely necessary and lift only the part, which is away from the operator.
- Do not start the product when standing in front of the discharge opening.
- Do not put hands or feet near or under rotating parts. Keep clear of the discharge opening at all times.
- Do not transport the product while the power source is running.
- Never pick up or carry the product while the safety key is inserted.
- Stop the product and remove the detachable battery packs or the disabling device. Make sure that all moving parts have come to a complete stop
 - whenever you leave the product,
 - before clearing blockages or unclogging chute,
 - before checking, cleaning or working on the product,
 - after striking a foreign object. Inspect the product for damage and make repairs before restarting and operating the product;

if the product starts to vibrate abnormally (check immediately)

- inspect for damage,
- replace or repair any damaged parts,
- check for and tighten any loose parts.

Maintenance and storage

- Disconnect the product from the power supply (i.e. remove the battery pack and / or safety key) before checking, cleaning or working on the product and when it is not in use.
- Disconnect the product from the power supply (i.e. remove the battery pack and / or safety key) before carrying out maintenance or cleaning work.
- Improper maintenance will lead to malfunction/failure of the product. And the use of non-conforming replacement components, or the removal or modification of safety components can cause serious injury and product problems.
- Inspect and maintain the product regularly. Keep all nuts, bolts and screws tight to be sure the product is in safe working condition.
- Check the grass collector frequently for wear or deterioration.
- Be careful during adjustment of the product to prevent entrapment of the fingers between moving blades and fixed parts of the product.
- Always allow the product to cool down before storing.
- When servicing the blades be aware that, even though the power source is switched off, the blades can still be moved.
- Replace worn or damaged parts for safety. Use only genuine replacement parts and accessories.
- Wear strong work gloves when removing and reassembling the cutting blade.
- Have the product repaired only by an authorised service centre or similar qualified specialist.
- When not in use, store the product out of the reach of children.
- Always empty the grass catcher before storage.
- Always cleaning and maintenance before storage.

Safety warnings for battery pack

- **Recharge the battery pack only with the charger specified by the manufacturer.** A charger that is suitable for one type of battery pack may create a risk of fire when used with another battery pack.

- **Use the product only with specifically designated battery pack.** Use of any other battery packs may create a risk of injury and fire.
- **When battery pack is not in use, keep it away from other metal objects, like paper clips, coins, keys, nails, screws or other small metal objects that can make a connection from one terminal to another.** Shorting the battery terminals together may cause burns or a fire.
- **Under abusive conditions, liquid may be ejected from the battery pack; avoid contact. If contact accidentally occurs, flush with water. If liquid contacts eyes, additionally see medical help.** Liquid ejected from the battery may cause irritation or burns.
- **Do not use battery pack that is damaged or modified.** Damaged or modified batteries may exhibit unpredictable behaviour resulting in fire, explosion or risk of injury.
- **Do not expose a battery pack or tool to fire or excessive temperature.** Continuous intense sunlight, fire or other heat sources may cause an increased danger of explosion.
- **Batteries can explode in the presence of a source of ignition, such as a pilot light.** To reduce the risk of serious personal injury, never use any cordless product in the presence of an open flame. An exploded battery can propel debris and chemicals. If exposed, flush with water immediately.
- **Follow all charging instructions and do not charge the battery pack outside the temperature range specified in the instructions.** Charging improperly or at temperatures outside the specified range may damage the battery and increase the risk of fire.
- **Do not charge battery in a damp or wet location.** Following this rule will reduce the risk of electric shock.
- **Longer life and better performance can be obtained if the battery is charged when the air temperature is between 18 °C and 24 °C.** Do not charge the battery in air temperature below 5 °C or above 40 °C. This is important as it can prevent serious damage to the battery.
- **Remove the battery pack from the product when not in use.**

- **Don't maintain the battery pack on the charger when not in use.**
- **After extended periods of storage, it may be necessary to charge and discharge the battery pack several times to obtain the maximum performance.**
- **Do not disassemble the battery and avoid mechanical damage to the battery. Risk of short circuit and fumes may be emitted.** Ensure fresh air and seek medical assistance in the event of discomfort.
- **Never service damaged battery packs.** Service of battery packs should only be performed by the manufacturer or authorized service providers.
- **When disposing of battery pack, keep the battery pack of different electrochemical systems separate from each other.**

Vibration and noise reduction

To reduce the impact of noise and vibration emission, limit the time of operation, use low-vibration and low-noise operating modes as well as wear personal protective equipment.

Take the following points into account to minimize the vibration and noise exposure risks:

- Only use the product as intended by its design and these instructions.
- Ensure that the product is in good condition and well maintained.
- Use correct attachments for the product and ensure they are in good condition.
- Keep tight grip on the handles/gripping surface.
- Maintain this product in accordance with these instructions and keep it well lubricated (where appropriate).
- Plan your work schedule to spread any high vibration tool use across a longer period of time.

- Prolonged use of the product exposes the user to vibrations that can cause a range of conditions collectively known as hand-arm vibration syndrome (HAVS) e.g. fingers going white; as well as specific diseases such as carpal tunnel syndrome. To reduce this risk when using the product, always wear protective gloves and keep your hands warm.

Emergency

Familiarise yourself with the use of this product by I means of this instruction manual. Memorise the safety directions and follow them to the letter. This will help to prevent risks and hazards.

- Always be alert when using this product, so that you can recognize and handle risks early. Fast intervention can prevent serious injury and damage to property.
- Switch the product off and remove the battery pack if there are malfunctions. Have the product checked by a qualified professional and repaired, if necessary, before you operate it again.

Residual risks

Even if you are operating this product in accordance with all the safety requirements, potential risks of injury and damage remain. The following dangers can arise in connection with the structure and design of this product:

- Health defects resulting from vibration emission if the product is being used over long periods of time or not adequately managed and properly maintained.
- Injuries and damage to property due to broken application tools or the sudden impact of hidden objects during use.
- Danger of injury and property damage caused by flying objects.
- Burns, if touching hot surfaces.
- Injuries and damage to property to due to thrown and fallen objects.



WARNING! This product produces an electromagnetic field during operation! This field may under some circumstances interfere with active or passive medical implants! To reduce the risk of serious or fatal injury, we recommend persons with medical implants to consult their doctor and the medical implant manufacturer before operating this product!

Symbols

On the product, the rating label and within these instructions you will find among others the following symbols and abbreviations. Familiarise yourself with them to reduce hazards like personal injuries and damage to property.

kW	Kilowatt		DC symbol
/min or min ⁻¹	Per minute	mAh	Milliampere-hour
mm	Millimetre	kg/h	Kilogram per hour
°C	Degree Celsius	cm	Centimetre
kg	Kilogram	dB(A)	Decibel (A-rated)
l	Litre	m/s ²	Metres per seconds squared
ml	Millilitre		

IPX1 Protection against solid foreign bodies as well as against splashed water from all directions.

yyWxx Manufacturing date code; year of manufacturing (20yy) and week of manufacturing (Wxx).



Always wear ear protection.



Always wear eye protection.



Wear respiratory protection.



Wear protective gloves.



Wear protective, slip-resistant footwear.



Wear tight-fitted protective clothes.



Lock / to tighten or secure.



Unlock / to loosen.



CAUTION / WARNING!
IMPORTANT. READ CAREFULLY BEFORE USE. KEEP FOR FUTURE REFERENCE.



Grass collector is ready for grass collection.



Grass collector is full, empty it.



Beware of sharp blades. Blades continue to rotate after the motor is switched off - Remove disabling device before maintenance.

Keep hands and feet away from sharp rotating parts – danger of injury!

When cleaning, repairing, or inspecting, make certain the cutting blade and all mowing parts have stopped.



WARNING! Disconnect battery before maintenance.



Objects thrown by the product could hit the user or other bystanders. Always ensure that other people and pets remain at a safe distance from the product when it is in operation. In general, children must not come near the area where the product is.



Pull in this direction to disconnect the safety key.



Release the start lever to stop the lawnmower.

Press and hold the safety switch button then press down on the start lever to start the lawnmower.



Guaranteed sound power level value in dB.



WEEE symbol. Waste electrical products should not be disposed of with household waste. Please recycle where facilities exist. Check with your Local Authority or local store for recycling advice.



Crossed out dust bin. Batteries and battery packs should not be disposed of with household waste. Please recycle where facilities exist. Check with your Local Authority or local store for recycling advice. Do not dispose of battery packs in rivers or immerse in water.



The battery is Li-Ion type. To preserve natural resources, please recycle or dispose of the battery pack properly.



Do not dispose of battery packs in rivers or immerse in water.



Do not dispose of battery packs in fire. They will explode and cause injury.



Do not expose battery packs to heat in excess of 40 °C.

Do not charge or store the battery pack in temperatures below 5 °C (41 °F) and above 40 °C (104 °F).



The machine complies with the applicable European directives and an evaluation method of conformity for these directives was done.

Rating label explanation

Lawnmower: PPT1186LWM = Model number

PP = PERFORMANCE POWER

T = 36 V Li Ion

1186 = Serial number

LWM = Lawnmower

Battery pack: PPI1216BAT = MODEL NUMBER

PP = PERFORMANCE POWER

I = 18 VDC Li Ion

1216 = Serial number

BAT = Battery

Charger: PPB1218CHR = MODEL NUMBER

PP = PERFORMANCE POWER

B = 240 V AC

1218 = Serial number

CHR = Charger

EN Technical specifications

General

- > **Rated voltage** : 2 x 18 V (dual battery port)
- > **Rated no-load speed n_0** : 2800-3400 min⁻¹
- > **Max. cutting width** : 38 cm
- > **Cutting height range** : 30-75 mm, 5 levels
- > **Grass collector volume** : 42 l
- > **Degree of protection** : IPX1
- > **Front wheel size** : 140 mm
- > **Rear wheel size** : 200 mm
- > **Weight (fully assembled)** : approx. 12.7 kg
- > **Dimensions (fully assembled)** : approx. 1230 x 440 x 1060 mm

Battery pack

- > **Model no.** : PPI1216BAT
- > **Type** : Li-Ion, 5 x 3.7 V 
- > **Capacity** : 4.0 Ah
- > **Voltage** : 18 V 
- > **Weight** : approx. 670 g

Charger for battery pack

- > **Model no.** : PPB1218CHR
- > **Capacity** : 20 V  , 2.4 A
- > **Ambient temperature for tool and battery use** : 5-40 °C

Sound values

- > **Sound pressure level L_{pA}** : 72.3 dB(A)
- > **Uncertainty K_{pA}** : 2.05 dB(A)
- > **Mesured sound power level L_{WA}** : 92.3 dB(A)
- > **Uncertainty K_{WA}** : 2.05 dB(A)
- > **Guaranteed sound power level L_{WA}** : 96 dB(A)

Vibration values

- > **Hand arm vibration $a_{h,w}$** : $\leq 2.5 \text{ m/s}^2$
- > **Uncertainty K** : 1.5 m/s^2

The sound values have been determined according to noise test code given in EN IEC 62841-4-3, using the basic standards EN ISO 11094: 1991 and EN ISO 3744: 2010.

The sound intensity level for the operator may exceed 80 dB(A) and ear protection measures are necessary.

The declared vibration total value(s) and the declared noise emission value(s) have been measured in accordance with a standard test method (according to EN IEC 62841-4-3) and may be used for comparing one tool with another. The declared vibration total value(s) and the declared noise emission value(s) may also be used in a preliminary assessment of exposure.



WARNING! The vibration and noise emissions during actual use of the power tool can differ from the declared values depending on the ways in which the tool is used especially what kind of workpiece is processed; and need to identify safety measures to protect the operator that are based on an estimation of exposure in the actual conditions of use (taking account of all parts of the operating cycle such as the times when the tool is switched off and when it is running idle in addition to the trigger time).

EN Before you start

Unpacking

1. Unpack all parts and lay them on a flat, stable surface.
2. Remove all packing materials and shipping devices, if applicable.

3. Make sure the delivery contents are complete and free of any damage. If you find that parts are missing or show damage do not use the product but contact your dealer. Using an incomplete or damaged product represents a hazard to people and property.
4. Ensure that you have all the accessories and tools needed for assembly and operation. This also includes suitable personal protective equipment.



WARNING! The product and the packaging are not children's toys!

Children must not play with plastic bags, sheets and small parts! There is a danger of choking and suffocation!

Assembly



WARNING! The product must be fully assembled before operation! Do not use a product that is only partly assembled or assembled with damaged parts!



Follow the assembly instructions step-by-step and use the pictures provided as a visual guide to easily assemble the product!

Do not connect the product to battery packs (21) before it is completely assembled!



NOTE: Take care of small parts that are removed during assembly or when making adjustments. Keep them secure to avoid loss.

01 Handle assembly

1. Unscrew the lower bar locking bolt (13) from the sides of the main unit.
2. Align the mounting holes of the lower handle bar (4) and the side of the main unit, then pass the lower handle bar locking bolt (13) through the lower handle bar (4) onto the side of the main unit (Fig. 1). Rotate the lower handle bar locking bolt (13) clockwise until the lower handle bar (4) is securely attached (Fig. 1).
3. Repeat the assembly on the other side.
4. Align the holes of the upper handle bar (18) with the lower handle bar (4). Pass the bolt (3c) through the upper handle bar (18), the top of the lower handle bar (4) and the washer (3b) (Fig. 2) to the end. Fasten the assembly with the locking nut (3a) (Fig. 2).
5. Repeat the assembly on the other side.
6. Secure the inter-connection cord (17) with two wire clips (16) (Fig. 3). Pull the inter-connection cord (17) to avoid contact with the rear wheel (11) if necessary.

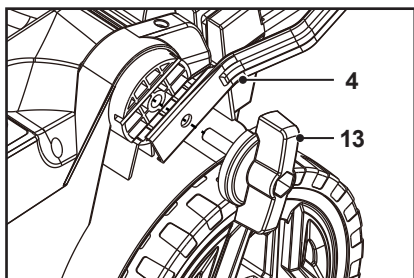

Fig. 1

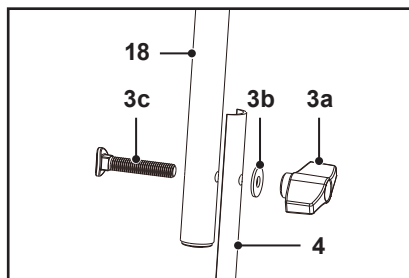

Fig. 2

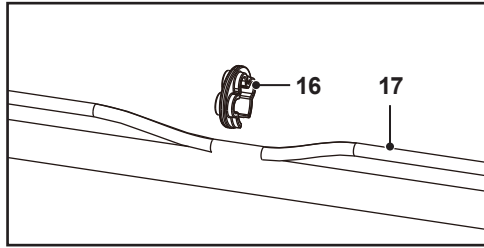

Fig. 3

02 Grass collector



WARNING! Do not attempt to use the product without the grass collector attached – danger of flying objects! The motor must be switched off, the safety key (7d) disconnected and the blade must have stopped rotating before you remove the grass collector. The grass collector must be fully assembled with the top part, bottom part and collection tongue all in position before first use.

1. Clip the three rubber clips (14c) to the supporting rod (14d) of the grass collector (14) (Fig. 4).
2. The grass collector (14) is ready for use.
3. Open the deflector guard (15) and hold it in position (Fig. 5).
4. Pick up the grass collector (14) by its carry handle (14a).
5. Align the support with the hooks (5a) and hang the grass collector onto it.
6. Carefully release the deflector guard (15) afterwards.

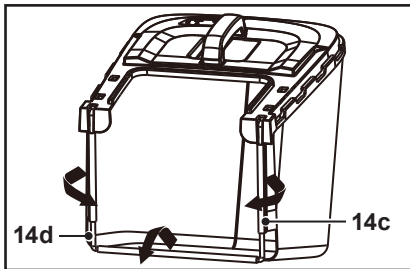

Fig. 4

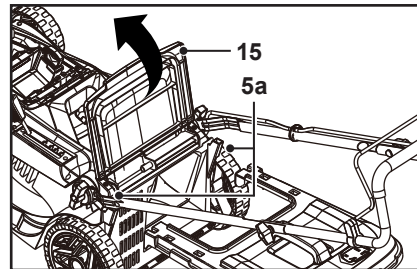

Fig. 5



NOTE: Always carry the grass collector (14) by its handle (14a).

Battery packs

01 Attaching the battery packs

1. Hold the groove (7a) and open the battery cover (7) (Fig. 6).
2. Remove the safety key (7d).
3. Slide the two battery packs (21) into the slots (7b) (Fig. 7).
4. Make sure that the electrical contacts (7c) are fully inserted into the battery packs and that they snap in place with a click.
5. The battery packs (21) can only be installed in one direction.
6. Reinstall safety key (7d) to its slot.
7. Close the battery cover (7). The product is now ready to use.

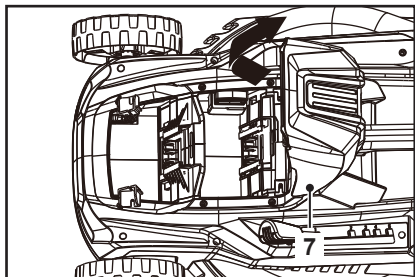

Fig. 6

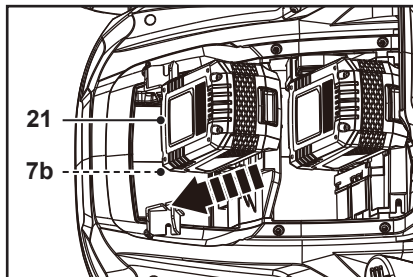

Fig. 7

02 Removing the battery packs

The battery packs (21) can't be charged whilst in the mower. Remove the battery packs (21) from their battery compartments for charging.

1. Hold the groove (7a) and open the battery cover (7) (Fig. 8, step 1).
2. Press down the release buttons (21a) to unlock the latches of battery packs (21) (Fig. 8, step 2).
3. Slide out the battery packs (21) from the battery compartment (Fig. 8, step 3).
4. Close the battery cover (7).

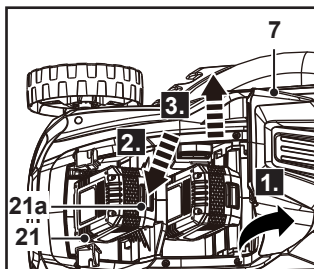

Fig. 8

03 Charging the battery packs

The battery packs (21) for this product have been shipped in a low charge condition. Charge them fully before first use. Refer to the charger instruction manual (NMFC18) for the details.

04 Battery capacity indicators

The battery packs (21) are equipped with the battery capacity indicators (21c) which are used to give an indication of the battery pack's remaining capacity. Press and hold the battery capacity button (21b) to check battery capacity (Fig. 9). The LEDs will stay lit while the battery capacity button (21b) is being pressed.

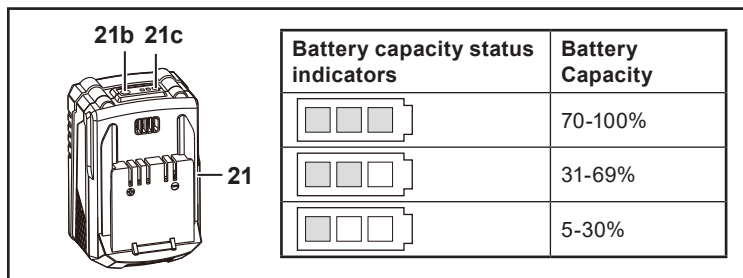

Fig. 9

Intended Use

This cordless lawnmower PPT1186LWM is designated with rated voltage of 2 x 18 V --- . It is designed only to be used with the battery packs which are listed in the chapter of "Technical specifications".

The product is intended for mowing grass in domestic gardens only. It must not be used to mow unusually high, dry or wet grass, e.g. pasture grass, or to shred leaves.

For safety reasons it is essential to read the entire instruction manual before first operation and to observe all the instructions therein.

This product is intended for private domestic use only, not for any commercial trade use. It must not be used for any purposes other than those described.

Cutting height adjustment



WARNING! Switch the product off and wait that the cutting blade had come to a complete stop before adjusting the cutting height!



Remove the safety key (7d) before adjusting the cutting height!

Adjust the cutting height according to the needs of your lawn. The cutting height depends on the kind of lawn and its actual height. When mowing high grass, start with the maximum cutting height and make a second cut with a lower cutting height.

1. Pull the lever (6) outwards (Fig. 10).
2. Move forward or backward to adjust the cutting height.

Lever slot	Cutting height
1	30 mm
2	43 mm
3	55 mm
4	65 mm
5	75 mm

3. Release the lever (6) and ensure it engages in the slot properly.

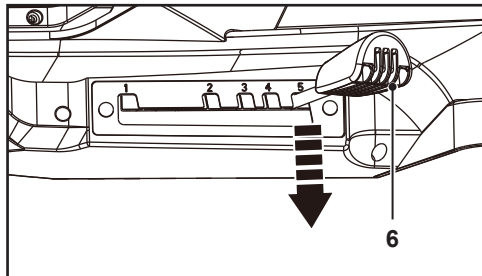

Fig. 10



WARNING! Ensure that the lever (6) engages in the slot after each adjustment.

Grass collector



WARNING! Do not attempt to use the product without the grass collector attached when collecting grass – danger of flying objects!

Switch off the motor, disconnect the safety key (7d), and wait for the blade to come to a complete stop before removing the grass collector (14).

Attach the grass collector (14). Always carry the grass collector (14) by its carry handle (14a).

01 Indicator

The grass collector (14) is equipped with a hatch (14b) that indicates the filling during operation.

1. When the hatch (14b) is opened the grass collector has sufficient volume left to collect grass (Fig. 11).
2. When the hatch (14b) is closed, the grass collector is full and must be emptied (Fig. 12).

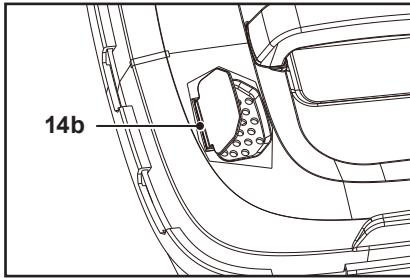

Fig. 11

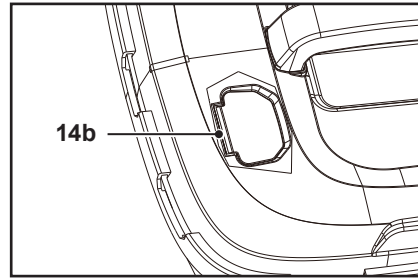

Fig. 12

02 Emptying

Empty the grass collector (14) frequently during use. Do not wait until it is completely full. We recommend emptying it when it is half full.



NOTE: A full grass collector will reduce the performance of this product.

1. Switch the product off and make sure that the motor has stopped and the blade has stopped rotating.
2. Lift the deflector guard (15) and lift the grass collector (14) off the hooks (5a).
3. Remove the grass clippings from the rear discharge chute (5) into the grass collector (14). Use a proper tool such as a brush.
4. Remove the grass collector by its carry handle (14a).
5. Empty the grass clippings onto a compost heap.
6. Re-fit the grass collector (14) to the product.



WARNING! Never use your hands or feet to remove grass clippings from the rear discharge chute (5) !



Operating controls

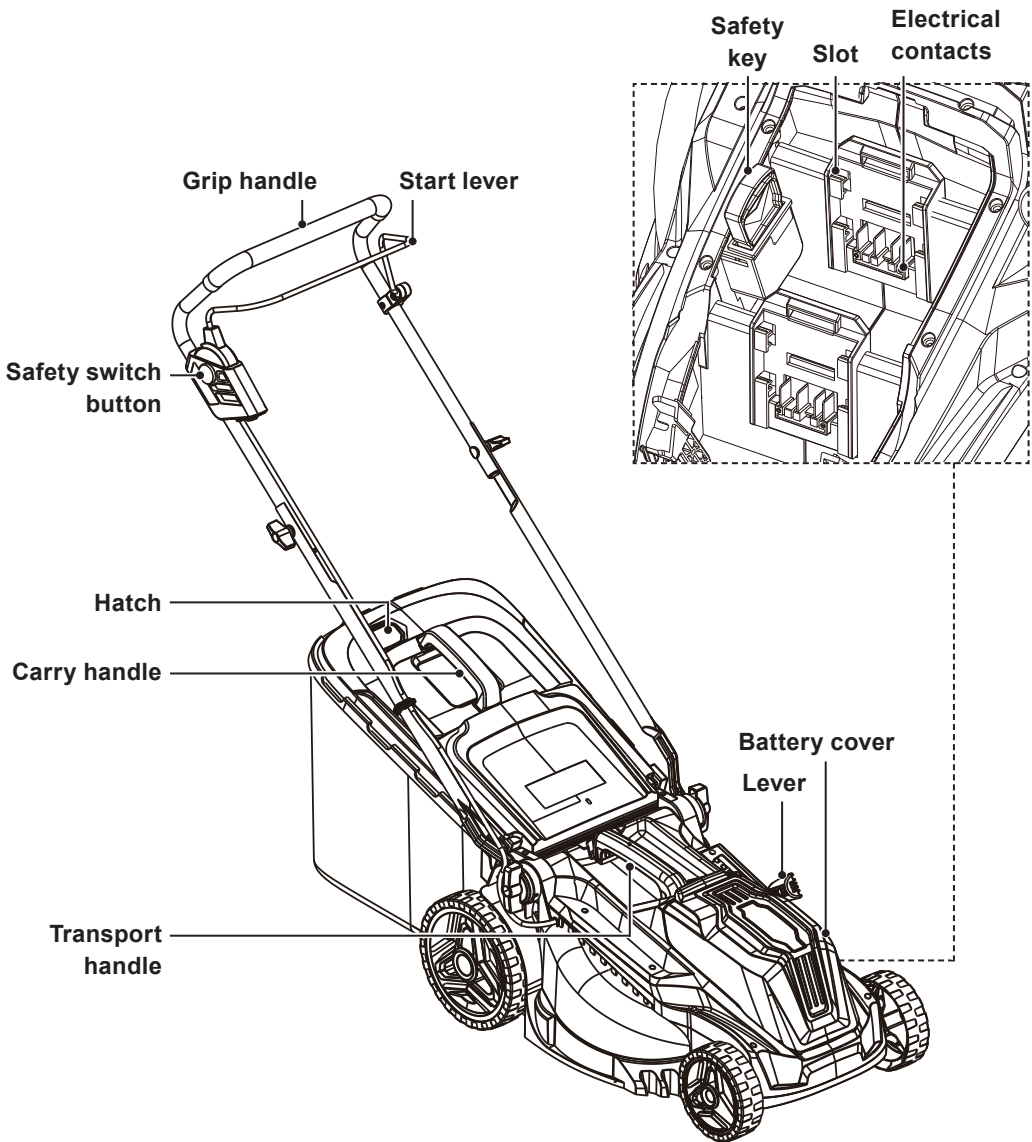

General operation

1. Check the product, its battery packs and chargers as well as accessories for damage before each use. Do not use the product if it is damaged or shows wear. Take care of any problem you find or have the product checked by qualified specialist.
2. Double check that accessories or attachments are properly fixed.
3. Always push the product using the grip handle (1). Keep the handles dry to ensure safe support.
4. Switch the product off immediately if you are disturbed while working by other people entering the working area. Always let the product come to complete stop before putting it down.
5. Do not overwork yourself. Take regular breaks to ensure you can concentrate on the work and have full control over the product.

Starting/Stopping

01 Starting/stopping



NOTE: The product can only be started by pressing the safety switch button (19) followed by pulling the start lever (2). Reverse operation cannot start the product.

1. Attach the battery packs (21).
2. Insert the safety key (7d) into the slot fully (Fig. 13).
3. Stand behind the grip handle (1).
4. While holding the safety switch button (19) pressed, pull the start lever (2) towards the grip handle (1) (Fig. 14).
5. After the mower starts, release the safety switch button (19).
6. The product begins mowing.
7. Release the start lever (2) to stop the mower.

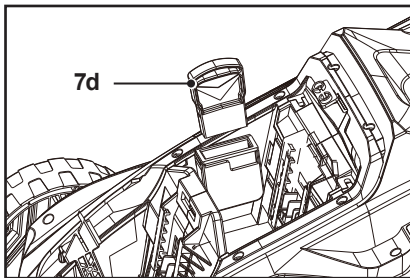

Fig. 13

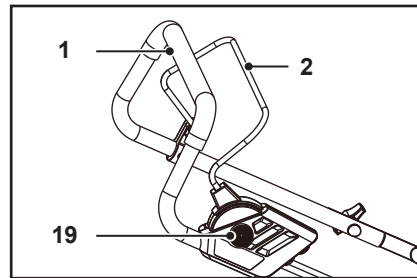

Fig. 14

02 Mowing

1. Make sure that the lawn is clear of stones, sticks, wire or other objects that could damage the product or its product.
2. Do not cut wet grass because it tends to stick to the underbody of the product, preventing the proper discharge of grass clippings, and it could also cause you to slip and fall.
3. Never cut off more than one-third of the total length of the grass for a healthy lawn. In the autumn, lawns should only be cut as long as there is growth.
4. Slowly push the product forward.
5. Mow in slight overlapping rows. The most effective pattern for mowing lawns is straight lines along one of the sides. This will keep the rows even and ensures that all the lawn is cut without missing any spots (Fig. 15).
6. Circle around flower beds. When reaching a flower bed in the middle of the lawn, cut a row or two around the circumference of the bed.
7. Pay special attention when changing direction.
8. Empty the grass collector (14) regularly.

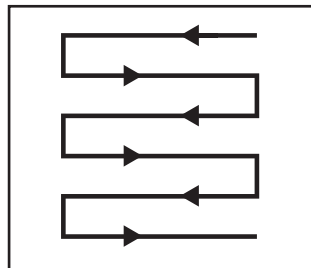

Fig. 15



WARNING! If the product strikes a foreign object stop immediately! Let the product cool down and thoroughly inspect the product for damage!



Have any damage repaired before restarting!

Extensive vibration of the product during operation is an indication of damage! The product should be promptly inspected and repaired!

After use

1. Switch the product off, disconnect the safety key (7d), remove the battery packs (21) and let it cool down.
2. Check, clean and store the product as described below.

EN Care and maintenance

The golden rules for care



WARNING! Proper maintenance is essential for safe and trouble free operation. Improper maintenance, or failure to address a problem instantly can cause a malfunction which can result in serious injury or even death.



WARNING! Always switch the product off, remove the safety key (7d) and the battery packs (21). Let the product cool down before performing inspection, maintenance and cleaning work!



DO NOT touch a rotating working tool.

1. Keep the product clean. Remove debris from it after each use and before storage.
2. Regular and proper cleaning will help ensure safe use and prolong the life of the product.
3. Inspect the product before each use for worn and damaged parts. Do not operate it if you find broken and worn parts. Replace worn parts as necessary or contact an authorised service centre for repair before using the product again.



WARNING! Only perform repairs and maintenance work according to these instructions! All further works must be performed by a qualified specialist!

General Cleaning

1. Clean the product with a dry cloth. Use a brush for areas that are hard to reach.
2. Remove stubborn dirt with high pressure air (max. 3 bar).



NOTE: Do not use chemical, alkaline, abrasive or other aggressive detergents or disinfectants to clean this product as they might be harmful to its surfaces.

3. Check for worn or damaged parts. Replace worn parts as necessary or contact an authorised service centre for repair before using the product again.

01 Underbody and cutting blade



WARNING! Wear protective gloves when working on the blade and close to it! Use proper tools to remove debris, e. g. a wooden stick! Never use your bare hands!



Always use original spare parts for replacement. The cutting blade must be replaced by an identification no. ref. CSD CST 8.33.0698. Do not attach any other type of cutting blade!

The replacement of the cutting blade should be done by an experienced user! Rework or sharpening blades is not recommended unless it is done by a repair service or a similarly qualified specialist!

1. Keep the underbody and cutting blade (10b) clean and free of debris. Remove clippings from the rear discharge chute (5).
2. Check all nuts and bolts periodically for tightness before operation. After prolonged use, especially in sandy soil conditions, the cutting blade will become worn and lose some of the original shape. The cutting efficiency will be reduced and the cutting blade should be replaced.
3. Keep the cutting blade (10b) sharp to ensure a good cutting performance. Replace a worn or damaged cutting blade with a new one of the same type or have it sharpened by a qualified specialist.
4. Loosen the hex bolt (10e) anti-clockwise using a suitable wrench (Size 16 mm) and remove it together with the lock washer (10d), washer (10c) and the cutting blade (10b) (Fig. 16).
5. Check the condition of the thread hole (10a), the lock washer (10d), washer (10c)
6. Replace the cutting blade (10b) with a new one of the same type. The shape on thread hole allows the cutting blade to fit in one direction only.
7. Attach the hex bolt (10e) with the washer (10c) and lock washer (10d). Tighten the hex bolt (10e) clockwise with 45 Nm min, 50 Nm max. to ensure safe operation of your product.
8. Replace this cutting blade after 50 hours mowing or 2 years whichever is sooner regardless of condition. If the cutting blade is cracked or damaged, you must immediately replace it with a new one.
9. Lubricate the cutting blade (10b) after each use to prolong the life span of cutting blade and product. Apply light machine oil along the edge of the cutting blade.

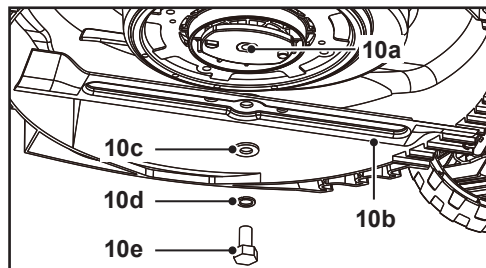

Fig. 16

02 Grass collector

1. Inspect the grass collector (14) after each use. Do not use it if you find any damage.
2. Clean the grass collector (14) after operation using water and mild soap.
3. Let the grass collector (14) dry thoroughly before storing to avoid mildew.

Inter-connection cord

Check the performance of the inter-connection cord (17) before each use.



WARNING! Do not use the product with a defective or a loose wires inter-connection cord (17)!

Spare parts/Replacement parts

The following parts of this product may be replaced by the consumer. Spare parts are available at an authorised dealer or through our customer service.

Description	Model no. or Specification
Cutting blade (10b)	CSD CST 8.33.0698

Repair

This product does not contain any parts that can be repaired by the consumer. Contact an authorised service centre or a similarly qualified person to have it checked and repaired.

Storage



NOTE: Good storage conditions are important for keeping your product trouble free.

1. Switch the product off, disconnect the safety key (7d) and remove the battery packs (21) before transportation.
2. Clean the product as described in the "Cleaning" section.
3. Store the product and its accessories in a dry, frost-free, well-ventilated place.
4. Always store the product in a place that is inaccessible to children. The ideal storage temperature is between 10 °C and 30 °C.
5. We recommend using the original package for storage or covering the product with a suitable cloth or enclosure to protect it against dust.

Transportation

1. Switch the product off, disconnect the safety key (7d) and remove the battery packs (21) before storage.
2. Attach transportation guards, if applicable.
3. Always transport the product by the transport handle (12).
4. Do not try to carry the product alone! Only transport it pushing forward. If it is necessary to lift the product, ask another person for help.
5. If a suitable loading ramp is not available, ask another person for assistance when loading the product on a vehicle.
6. Protect the product from any heavy impact or strong vibrations which may occur during transportation in vehicles.
7. Secure the product to prevent it from slipping or falling over, damage and injury.

Troubleshooting

Suspected malfunctions are often due to causes that the users can fix themselves. Therefore check the product using this section. In most cases the problem can be solved quickly.



WARNING! Only perform the steps described within these instructions! All further inspection, maintenance and repair work must be performed by an authorised service centre or a similarly qualified specialist if you cannot solve the problem yourself!

Problem	Possible cause	Solution
1. Product does not start	1.1. Battery packs are not properly attached	1.1. Attach properly
	1.2. Battery packs are discharged	1.2. Remove and charge battery packs
	1.3. Battery packs are damaged	1.3. Check by a specialist electrician
	1.4. Safety key (7d) not properly inserted	1.4. Insert properly
	1.5. Other electrical defect to the product	1.5. Check by a specialist electrician
2. Product does not reach full power	2.1. Battery packs capacity are too low	2.1. Charge battery packs
	2.2. Air vents are blocked	2.2. Clean the air vents
	2.3. Grass collector (14) is full	2.3. Empty grass collector (14)
3. Unsatisfactory cutting result	3.1. Cutting blade not properly assembled	3.1. Refer to chapter "Underbody and cutting blade"
	3.2. Cutting blade is dull / damaged	3.2. Replace with a new one
	3.3. Cutting material exceeds capacity	3.3. Only cut materials according to the product capacity.
	3.4. Cutting height is incorrect	3.4. Adjust the cutting height
4. Product suddenly stops	4.1. Battery packs are discharged	4.1. Remove and charge battery packs
	4.2. Battery packs are too hot	4.2. Remove battery packs and let them cool down
	4.3. Cutting device is blocked	4.3. Remove blockage
5. Excessive vibration or noise	5.1. Cutting blade is dull / damaged	5.1. Replace with a new one
	5.2. Cutting height is incorrect	5.2. Adjust the cutting height
	5.3. Screws/bolts are loosen	5.3. Tighten screws/bolts

Recycling and disposal



Waste electrical products should not be disposed of with household waste. Please recycle where facilities exist. Check with your Local Authority or local store for recycling advice.

For further information visit www.recycle-more.co.uk.

The product comes in a package that protects it against damage during shipping. Keep the package until you are sure that all parts have been delivered and the product is working properly. Recycle the package afterwards.

Disposal of an exhausted battery pack



The battery is Li-Ion type. To preserve natural resources, please recycle or dispose of the battery pack properly. Consult your local waste authority for information regarding available recycling and / or disposal options.

Discharge your battery pack by operating your tool, then remove the battery pack from the tool and cover the battery pack connections with heavy duty adhesive tape to prevent short circuit and energy discharge.

Do not attempt to open or remove any of the components.

Customer care and technical helpline

A better way to repair your tools

Kingfisher takes special care in creating high-quality garden power tools that are designed to last. But if a fault develops with your garden power tool and you need to claim under the guarantee, the Customer Care and Technical Helpline can support with technical assistance or if required, arrange a free courier collection from your home, assess your garden power tool for fault, repair it, and return it.

Deciding to repair your product rather than buying a replacement and adding to the mountain of waste is a more sustainable choice and you will be doing your bit for the environment.

How does it work?



*** NOTE:** Before collection, all fuel must be removed from petrol powered machines.

Get in touch

If you need help or more information, please contact the Customer Care and Technical Helpline:

UK 0330 678 3077

ROI 1 800 365 800

Opening hours are Monday – Friday, 8 am - 5 pm

Availability of spare parts

Contact the customer service helpline for assistance or visit www.kingfisherspares.com

For assistance contact the customer services helpline:

UK 0330 678 3077 uk@kingfisherservice.com

ROI 1 800 365 800 eire@kingfisherservice.com

Further information about this product can also be found at:

www.kingfisher.com/products



Guarantee

We take special care to select high quality materials and use manufacturing techniques that allow us to create products incorporating design and durability. This product has a manufacturer's guarantee of 2 years against manufacturing defects, from the date of purchase (if bought in store) or date of delivery (if bought online), at no additional cost for normal (non-professional or commercial) household use.

To make a claim under this guarantee, you must present your proof of purchase (such as a sales receipt, purchase invoice or other evidence admissible under applicable law), please keep your proof of purchase in a safe place. For this guarantee to apply, the product you purchased must be new, it will not apply to second hand or display products. Unless stated otherwise by applicable law, any replacement product issued under this guarantee will only be guaranteed until expiry of the original period guarantee period.

This guarantee covers product failures and malfunctions provided the product was used for the purpose for which it is intended and subject to installation, cleaning, care and maintenance in accordance with the information contained in these terms and conditions, in the user manual and standard practice, provided that standard practice does not conflict with the user manual.

This guarantee does not cover defects and damage caused by normal wear and tear or damage that could be the result of improper use, faulty installation or assembly, neglect, accident, misuse, or modification of the product. Unless stated otherwise by applicable law, this guarantee will not cover, in any case, ancillary costs (shipping, movement, costs of uninstalling and reinstalling, labour etc), or direct and indirect damage.

This guarantee does not cover defects and damage caused by or resulting from:

- Normal wear and tear
- Overload, misuse or neglect
- Repairs attempted by anyone other than an authorised agent
- Cosmetic damage
- Damage caused by foreign objects, substances or accidents
- Accidental damage or modification
- Failure to follow manufacturer's guidelines
- Loss of use of the goods

If the product is defective, we will, within a reasonable time, repair, replace, refund, service or provide spare parts.

Rights under this guarantee are enforceable in the country in which you purchased this product. Guarantee related queries should be addressed to the store you purchased this product from.

The guarantee is in addition to and does not affect your statutory rights.

**IMPORTANT - RETAIN THIS INFORMATION
FOR FUTURE REFERENCE:
READ CAREFULLY**



(EN) EU DECLARATION OF CONFORMITY
(FR) DÉCLARATION UE DE CONFORMITÉ
(PL) DEKLARACJA ZGODNOŚCI UE
(RO) DECLARAȚIA DE CONFORMITATE UE
(ES) DECLARACIÓN UE DE CONFORMIDAD
(PT) DECLARAÇÃO DE CONFORMIDADE UE

Product/Produit/Produkt/Produsul/Producto/Produto

- Cordless lawnmower 36 V 38 cm/ Tondeuse sans fil 36 V 38 cm/ Kosiarka akumulatorowa 36 V 38 cm/ Mașină de tuns iarba, fără fir 36 V 38 cm/ Cortacésped 36 V 38 cm/ Corta-relva sem fios 36 V 38 cm
- PPT1186LWM, 38 cm
- 000001 to 999999

Name and address of the manufacturer or his authorised representative:

Nom et adresse du fabricant ou de son mandataire:

Nazwa i adres producenta lub jego upoważnionego przedstawiciela:

Denumirea și adresa producătorului sau a reprezentantului său autorizat:

Nombre y dirección del fabricante o de su representante autorizado:

Nome e endereço do fabricante ou do respetivo mandatário:

Kingfisher International Products B.V.,
Rapenburgerstraat 175E,
1011 VM Amsterdam,
The Netherlands

This declaration of conformity is issued under the sole responsibility of the manufacturer.

La présente déclaration de conformité est établie sous la seule responsabilité du fabricant.

Niniejsza deklaracja zgodności wydana zostaje na wyłączną odpowiedzialność producenta.

Prezenta declarație de conformitate este emisă pe răspunderea exclusivă a producătorului.

La presente declaración de conformidad se expide bajo la exclusiva responsabilidad del fabricante.

A presente declaração de conformidade é emitida sob a exclusiva responsabilidade do fabricante.

Object of the declaration/Objet de la declaration/Przedmiot deklaracji/Obiectul declarației/Objeto de la declaración/Objeto da declaração

Product/Produit/Produkt/Produsul/Producto/Produto

Model/Modèle/Model/Modelul/Modelo/Modelo

EAN

Cordless lawnmower 36 V 38 cm/
Tondeuse sans fil 36 V 38 cm/
Kosiarka akumulatorowa 36 V 38 cm/
Mașină de tuns iarba, fără fir 36 V 38 cm/
Cortacésped 36 V 38 cm/
Corta-relva sem fios 36 V 38 cm

PPT1186LWM

5063022637352
5063022637673
5063022637949

The object of the declaration described above is in conformity with the relevant Union harmonisation legislation:

L'objet de la déclaration décrit ci-dessus est conforme à la législation d'harmonisation de l'Union applicable:

Wymieniony powyżej przedmiot niniejszej deklaracji jest zgodny z odpowiednimi wymaganiami unijnego prawodawstwa harmonizacyjnego:

Obiectul declarației descris mai sus este în conformitate cu legislația relevantă de armonizare a Uniunii:

El objeto de la declaración descrita anteriormente es conforme con la legislación de armonización pertinente de la Unión:

O objeto da declaração acima descrito está em conformidade com a legislação de harmonização da União aplicável:

2006/42/EC as amended Machinery Directive
 2014/30/EU as amended Directive Electromagnetic compatibility
 2000/14/EC as amended Outdoor Noise Directive
 2011/65/EU as amended Directive on the restriction of the use of certain hazardous substances in electrical and electronic equipment
 Directive 2006/42/CE relative aux machines
 2014/30 / UE telle que modifiée Directive Compatibilité électromagnétique
 Directive 2000/14/CE relative aux émissions sonores extérieures
 Directive 2011/65/UE relative à la limitation de l'utilisation de certaines substances dangereuses dans les équipements électriques et électroniques
 2006/42/WE w zmienionej dyrektywie maszynowej
 2014/30 / UE ze zmianami Dyrektywa Kompatybilność elektromagnetyczna
 2000/14/WE w zmienionej dyrektywie w sprawie hałasu na zewnątrz
 2011/65/UE zgodnie z wprowadzonymi poprawkami Dyrektywa w sprawie ograniczenia stosowania niektórych niebezpiecznych substancji w sprzęcie elektrycznym i elektronicznym
 2006/42/CE, astfel a fost modificată Directiva privind echipamentele
 2014/30/UE, astfel a fost modificată Directiva privind compatibilitatea electromagnetică
 2000/14/CE, astfel a fost modificată Directiva privind zgomotul în aer liber
 2011/65/UE cum a fost modificată Directiva Restricțiile de utilizare a anumitor substanțe periculoase în echipamentele electrice și electronice
 Directiva sobre maquinaria modificada 2006/42/CE
 2014/30/UE modificada Directiva Compatibilidad electromagnética
 2000/14/CE modificada Directiva sobre ruido al aire libre
 2011/65/UE según enmendado Directiva sobre restricciones a la utilización de determinadas sustancias peligrosas en aparatos eléctricos y electrónicos
 2006/42/CE como diretiva de máquinas alteradas
 2014/30/UE como alteração da compatibilidade eletromagnética
 2000/14/CE como diretiva de ruído exterior alterada
 2011/65/UE conforme alterado Directiva Restrição do uso de determinadas substâncias perigosas em equipamentos eléctricos e electrónicos

Measured Sound Power Level

Le niveau de puissance acoustique mesuré
Zmierzony poziom mocy akustycznej
Nivel de putere acustică măsurat
Nivel de potencia sonora medido
Nível de potência sonora medido
: 92.3 dB(A)

Guaranteed Sound Power Level

Le niveau de puissance acoustique garant
Gwarantowany poziom mocy akustycznej
Nivel de putere acustică garantat
Nivel de potencia sonora garantizado
Nível de potência sonora garantido
: 96 dB(A)

TÜV SÜD Industrie Service GmbH, Westendstraße 199, 80686 München, Germany (0036) performed EC-Type Examination according to Outdoor Noise Directive 2000/14/EC Annex VI. EC Type Approval No: OR/028931/014.

TÜV SÜD Industrie Service GmbH, Westendstraße 199, 80686 Munich, Allemagne (0036) a effectué l'examen CE de type conformément à l'annexe VI de la directive 2000/14/CE sur le bruit extérieur. Approbation de type CE Non : OR/028931/014.

TÜV SÜD Industrie Service GmbH, Westendstraße 199, 80686 München, Niemcy (0036) przeprowadził badanie typu WE zgodnie z dyrektywą w sprawie hałasu zewnętrznego 2000/14/WE załącznik VI. Homologacja typu WE nr: OR/028931/014.

TÜV SÜD Industrie Service GmbH, Westendstraße 199, 80686 München, Germania (0036) a efectuat examinarea CE de tip în conformitate cu Directiva privind zgomotul exterior 2000/14/CE anexa VI. Nr. omologare CE de tip: OR/028931/014.

TÜV SÜD Industrie Service GmbH, Westendstraße 199, 80686 München, Alemania (0036) realizó el examen CE de tipo de acuerdo con la Directiva de ruido exterior 2000/14/CE Anexo VI. No de homologación de tipo CE: OR/028931/014.

TÜV SÜD Industrie Service GmbH, Westendstraße 199, 80686 München, Alemanha (0036) realizou o Exame CE do Tipo de acordo com o Anexo VI da Diretiva 2000/14/CE relativa ao ruído exterior. Aprovação do tipo CE Não: OR/028931/014.

References to the relevant harmonised standards used or references to the other technical specifications in relation to which conformity is declared:

Références des normes harmonisées pertinentes appliquées, y compris la date de celles-ci, ou des autres spécifications techniques, y compris la date de celles-ci, par rapport auxquelles la conformité est déclarée:

Odwołania do odnośnych norm zharmonizowanych, które zastosowano, wraz z datą normy, lub do innych specyfikacji technicznych, wraz z datą specyfikacji, w odniesieniu do których deklarowana jest zgodność: Trimiteri la standardele armonizate relevante folosite, inclusiv data standardului, sau trimiteri la celelalte specificații tehnice, inclusiv data specificațiilor, în legătură cu care se declară conformitatea:

Referencias a las normas armonizadas pertinentes utilizadas, incluidas las fechas de las normas, o referencias a las otras especificaciones técnicas, incluidas las fechas de las especificaciones, respecto a las cuales se declara la conformidad:

Referências às normas harmonizadas aplicáveis utilizadas, incluindo a data da norma, ou às outras especificações técnicas, incluindo a data da especificação, em relação às quais é declarada a conformidade:

EN 62841-1:2015/A11:2022
EN IEC 62841-4-3:2021/A11:2021
EN IEC 55014-1:2021
EN IEC 55014-2:2021
EN ISO 3744:1995

Authorised signatory and technical file holder / signataire et responsable de la documentation technique autorisé/ podmiot uprawniony do wystawienia i adres przechowywania dokumentacji technicznej/ semnatar autorizat și deținător al dosarului tehnic / firmante autorizado y titular del expediente técnico/ signatário autorizado e detentor da ficha técnica

Kingfisher International Products B.V.,
Rapenburgerstraat 175E,
1011 VM Amsterdam,
The Netherlands



David Awe
Group Quality Director
Directeur Qualité Groupe
Dyrektor ds. Jakości Grupy
Director Calitate Grup
Director de Calidad del Grupo
Diretor de Qualidade do Grupo

: [25/07/2025]

Manufacturer:

UK Manufacturer:

Kingfisher International Products Limited,
1 Paddington Square, London, W2 1GG,
United Kingdom

EU Manufacturer:

Kingfisher International Products B.V.,
Rapenburgerstraat 175E,
1011 VM Amsterdam,
The Netherlands

EN www.diy.com
www.screwfix.com
www.screwfix.ie

**To view instruction manuals online,
visit www.kingfisher.com/products**

RO Mașină de tuns iarba de 36 V, fără perii

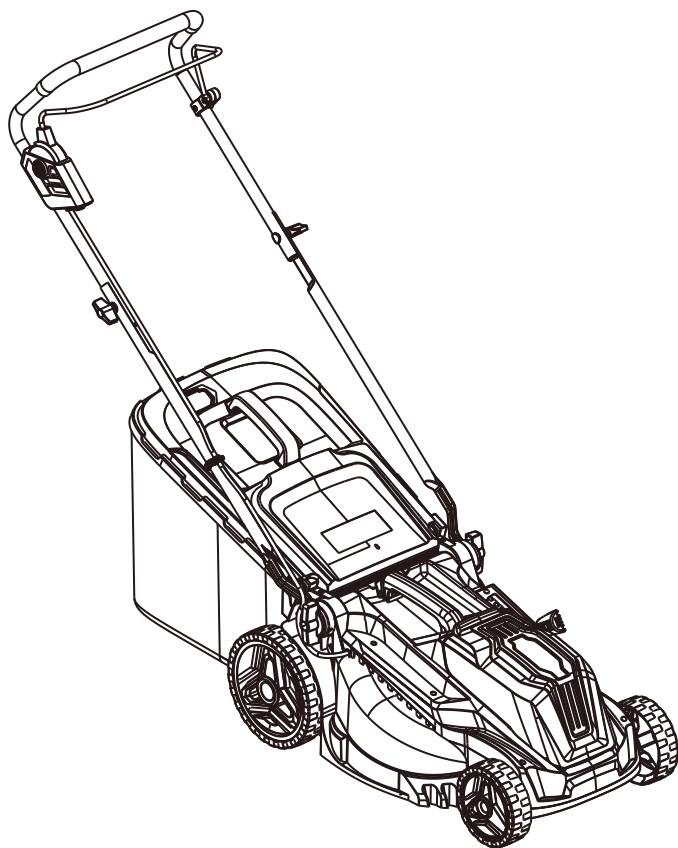

RO INSTRUCȚIUNI DE BAZĂ

IMPORTANT – Aceste instrucțiuni sunt pentru siguranța ta. Citește-le cu atenție înainte de montarea produsului și păstrează-le pentru consultare ulterioară.



V10725_5063022637352_MAND4_2425_RP0506A

PPT1186LWM
5063022637352
5063022637673
5063022637949

RO Pieșe

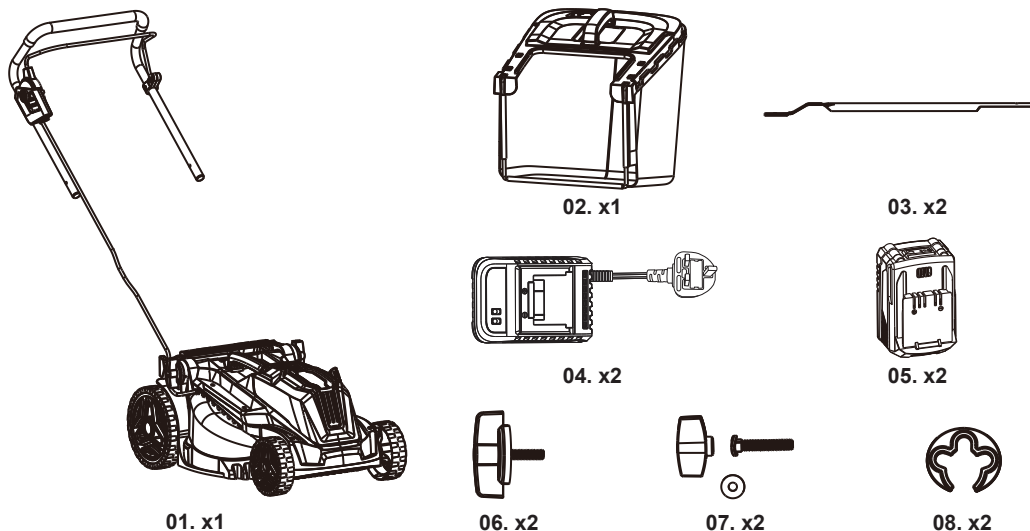

NOTĂ: Pentru codul de bare 5063022637949 (unealtă fără acumulator), acumulatorul (05) și încărcătorul (04) se vând separat.

RO Vei avea nevoie de



x 1

(articole nefurnizate)

Echipament individual de protecție adecvat

Cheie fixă adecvată (16 mm)

Ulei de lubrifiere / unsoare

RO Cuprins

RO	
Descrierea produsului	3
Siguranță	4
Specificații tehnice	20
Înainte de a începe	22
Funcții și setări	25
Utilizare	27
Îngrijire și întreținere	29
Garanție	33
Declarație de conformitate	35

RO Descrierea produsului

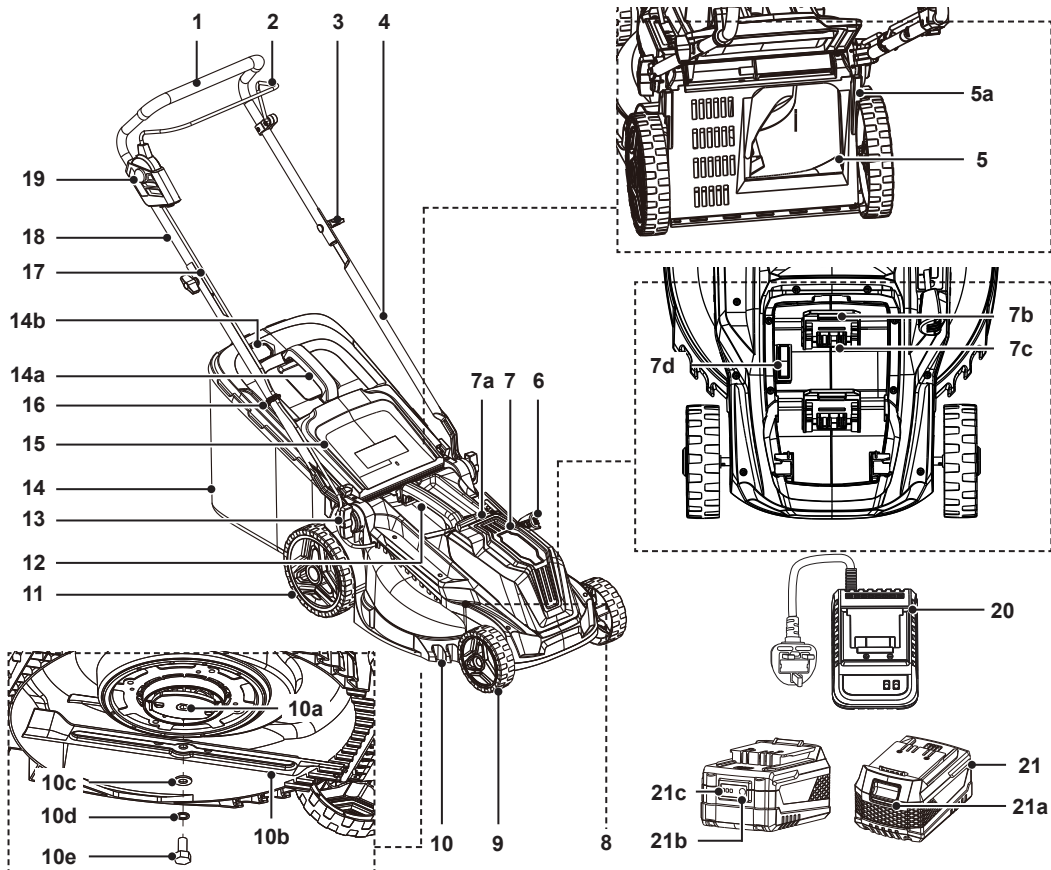

- | | | |
|-------------------------------------|---------------------------------|---------------------------------|
| 1. Mâner de prindere | 8. Carcasa motorului | 15. Deflector |
| 2. Manetă de pornire | 9. Roată frontală (x2) | 16. Clemă de cablu (x2) |
| 3. Set piulițe de blocare | 10. Compartiment cuțit | 17. Cablu de interconectare |
| a) Piuliță de blocare* (x2) | a) Orificiu filetat | 18. Bară mâner superior |
| b) Șaibă* (x2) | b) Cuțit | 19. Comutator de siguranță |
| c) Șurub* (x2) | c) Șaibă | 20. Încărcător (x2) |
| 4. Bară mâner inferior (x2) | d) Șaibă de blocare | (nefurnizat pentru unealta fără |
| 5. Jgheab de evacuare spate | e) Șurub cu cap hexagonal | acumulator) |
| a) Cârlig (x2) | 11. Roată spate (x2) | 21. Acumulator (x2) |
| 6. Manetă pentru reglarea înălțimii | 12. Mâner de transport | (nefurnizat pentru unealta fără |
| de tăiere | 13. Șurub de blocare bară mâner | acumulator) |
| 7. Capac compartiment | inferior (x2) | a) Buton de eliberare |
| acumulator | 14. Coș colector pentru iarbă | b) Buton capacitate |
| a) Canelură | a) Mâner de transport | acumulator |
| b) Fantă (x2) | b) Trapă | c) Indicatoare capacitate |
| c) Contacte electrice (x2) | c) Clemă din cauciuc (x3)* | acumulator |
| d) Cheie de siguranță | d) Pop* | |

i **NOTĂ:** Piesele marcate cu * nu sunt ilustrate în această prezentare. Consultă secțiunea respectivă din manualul de instrucțiuni.

*Pentru codul de bare 5063022637949 (unealtă fără acumulator), acumulatorul și încărcătorul se vând separat.



Avertismente generale de siguranță privind uneltele electrice



AVERTISMENT! Parcurge toate avertismentele de siguranță, instrucțiunile, ilustrațiile și specificațiile furnizate împreună cu această unealtă electrică. Nerespectarea tuturor instrucțiunilor enumerate mai jos poate duce la electrocutare, incendiu și/sau rănire gravă.

Păstrează toate avertismentele și instrucțiunile pentru consultare ulterioară.

Termenul „unealtă electrică” din avertismente se referă atât la uneltele electrice cu alimentare de la rețea (cu fir), cât și la cele cu acumulator (fără fir).

Siguranța în spațiul de lucru

- **Păstrează zona de lucru curată și bine luminată.** Zonele aglomerate sau întunecate favorizează producerea de accidente.
- **Nu utiliza uneltele electrice în medii explozive, de exemplu în prezența lichidelor, gazelor sau prafurilor inflamabile.** Uneltele electrice produc scântei care pot aprinde praful sau vaporii.
- **Menține copiii și persoanele din preajmă la distanță în timpul utilizării unelei electrice.** Distragerea atenției poate cauza pierderea controlului asupra unelei.

Siguranța din punct de vedere electric

- **Ștecărele uneltelor electrice cu cablu trebuie să corespundă prizei utilizate. Nu modifica niciodată ștecărele. Nu utiliza niciun tip de adaptor pentru ștecăr în cazul uneltelor electrice cu împământare (legate la masă).** Folosirea ștecărelor nemodificate și a prizelor adecvate va reduce riscul de electrocutare.
- **Evită contactul corpului cu suprafețele cu împământare sau legate la masă, cum ar fi țevile, radiatoarele, aragazele și frigidererele.** Riscul de electrocutare crește când corpul tău este legat la masă sau la pământ.
- **Nu expune uneltele electrice la ploaie sau umezeală.** Dacă într-o unealtă electrică pătrunde apă, există risc crescut de electrocutare.
- **Nu utiliza cablul în mod necorespunzător. Nu utiliza niciodată cablul pentru a transporta, a trage sau a scoate din priză unealta electrică. Ține cablul la distanță de căldură, ulei, muchii ascuțite sau piese mobile.** Cablurile deteriorate sau încurcate măresc riscul de electrocutare.
- **Când utilizezi o unealtă electrică afară, folosește un cablu prelungitor adecvat pentru exterior.** Folosirea unui cablu adecvat pentru exterior reduce riscul de electrocutare.
- **Dacă este inevitabilă utilizarea unei unelte electrice într-un loc cu umezeală, folosește o sursă de alimentare protejată de o siguranță automată cu protecție diferențială (RCD).** Utilizarea unei RCD reduce riscul de electrocutare.

Siguranța personală

- **Fii vigilent, uită-te la ce faci și folosește simțul practic în timpul utilizării unei unelte electrice. Nu utiliza o unealtă electrică dacă ești obosit sau te afli sub influența drogurilor, alcoolului sau medicamentelor.** Un moment de neatenție în timpul utilizării unei unelte electrice poate duce la rănire gravă.

- **Utilizează echipament individual de protecție. Poartă întotdeauna protecție pentru ochi.** Utilizarea echipamentului de protecție – precum măștile antipraf, încălțăminte cu talpă antiderapantă, căștile de protecție sau protecțiile pentru auz – pentru condițiile adecvate va reduce riscul de rănire.
- **Împiedică pornirea accidentală. Înainte de a conecta unealta la sursa de alimentare și/sau acumulator, ori de a o ridica sau transporta, asigură-te că poziția comutatorului este în modul oprit.** Transportarea uneltelor electrice cu degetul pe comutator sau conectarea uneltelor electrice la sursa de alimentare atunci când comutatorul este pornit favorizează producerea de accidente.
- **Îndepărtează orice cheie fixă sau instrument de reglare înainte de a porni unealta electrică.** O cheie fixă sau un instrument de reglare lăsat atașat la o piesă rotativă a uneltei electrice poate duce la rănire.
- **Nu te întinde prea mult. Menține-ți permanent echilibrul, cu picioarele poziționate stabil.** Acest lucru îți va oferi un control mai bun al uneltei electrice în situații neașteptate.
- **Poartă îmbrăcăminte corespunzătoare. Nu purta îmbrăcăminte largă sau bijuterii. Ține-ți părul și hainele la distanță de piesele mobile.** Hainele largi și bijuteriile sau părul lung se pot prinde în piesele mobile.
- **Dacă sunt furnizate dispozitive pentru a conecta echipamente destinate aspirării și colectării prafului, asigură-te că sunt conectate și utilizate corect.** Utilizarea unui dispozitiv de colectare a prafului poate reduce pericolele generate de expunerea la praf.
- **Nu lăsa familiarizarea obținută prin utilizarea frecventă a uneltelor să te facă să ignori principiile de utilizare în siguranță.** Acțiunile neglijente pot provoca răniri grave într-o fracțiune de secundă.

Utilizarea și întreținerea uneltelor electrice

- **Nu forța unealta electrică. Utilizează unealta electrică adecvată pentru scopul avut în vedere.** Unealta electrică adecvată va fi mai eficientă și mai sigură, funcționând în cadrul parametrilor de proiectare.
- **Nu utiliza unealta electrică în cazul în care comutatorul nu o poate porni și opri.** Uneltele electrice care nu pot fi controlate de la comutator sunt periculoase și trebuie reparate.
- **Deconectează ștecărul de la sursa de alimentare și/sau scoate acumulatorul – dacă este detașabil – din unealta electrică înainte de a face reglări, de a schimba accesoriile sau de a o depozita.** Astfel de măsuri preventive de siguranță reduc riscul ca unealta electrică să pornească accidental.
- **Depozitează uneltele electrice neutilizate într-un loc inaccesibil copiilor și nu le permite persoanelor nefamiliarizate cu întrebuințarea lor sau cu aceste instrucțiuni să le utilizeze.** Uneltele electrice sunt periculoase în mâinile utilizatorilor nefamiliarizați cu utilizarea lor.
- **Îngrijește-ți uneltele electrice și accesoriile. Ai grijă ca piesele mobile să nu fie greșit aliniat sau gripate, să nu fie deteriorate și să nu prezinte altă problemă care ar putea afecta funcționarea uneltei electrice. Dacă unealta electrică se deteriorează, du-o la reparat înainte de a o utiliza din nou.** Numeroase accidente sunt cauzate de uneltele electrice întreținute necorespunzător.
- **Păstrează uneltele de tăiat ascuțite și curate.** Uneltele de tăiat corect întreținute și cu cuțitele ascuțite sunt mai greu de gripat și mai ușor de controlat.
- **Utilizează unealta electrică, accesoriile, burghiile etc. în conformitate cu aceste instrucțiuni, luând în calcul condițiile de lucru și operațiunile care trebuie efectuate.** Utilizarea uneltei electrice în alte scopuri decât cele pentru care a fost proiectată poate duce la situații periculoase.

- **Păstrează mânerele și suprafețele de prindere curate, uscate și fără urme de ulei și grăsimi.** Mânerele și suprafețele de prindere alunecoase nu permit manevrarea și controlarea în siguranță a uneltei în situații neașteptate.

Utilizarea și întreținerea uneltelor cu acumulatori

- **Reîncarcă numai cu încărcătorul specificat de producător.** Încărcătoarele adecvate pentru un anumit tip de acumulator pot crea risc de incendiu când sunt utilizate cu alt tip de acumulator.
- **Utilizează uneltele electrice numai cu acumulatorii indicați.** Utilizarea oricărui alt acumulator poate crea risc de incendiu și leziuni corporale.
- **Când acumulatorul nu este în uz, ține-l la distanță de orice obiect metalic, precum agrafe de hârtie, monede, chei, cuie, șuruburi sau alte obiecte metalice de mici dimensiuni care pot face conexiunea între bornele acumulatorului.** Scurtcircuitarea bornelor acumulatorului poate cauza arsuri sau incendii.
- **În condiții de utilizare abuzivă, din acumulator se poate scurge lichid; evită contactul. Dacă are loc contactul accidental, spală locul afectat cu apă. Dacă lichidul intră în contact cu ochii, solicită asistență medicală.** Lichidul ieșit din acumulator poate cauza iritații sau arsuri.
- **Nu utiliza acumulatori sau unelte deteriorate sau modificate.** Acumulatorii deteriorați sau modificați pot avea un comportament imprevizibil, ducând la incendii, explozii sau risc de rănire.
- **Nu expune acumulatorul sau unealta la foc sau la temperaturi excesive.** Expunerea la foc sau la temperaturi mai mari de 130 °C poate cauza explozii.
- **Urmează toate instrucțiunile de încărcare și nu încărca acumulatorul sau unealta în afara intervalului de temperatură specificat.** Încărcarea incorectă sau la temperaturi în afara intervalului specificat poate deteriora acumulatorul și mărește riscul de incendiu.

Service

- **Unealta electrică trebuie depanată la service de o persoană calificată care utilizează numai piese de schimb identice.** În acest mod, se va păstra nivelul adecvat de siguranță al uneltei electrice.
- **Nu repara niciodată acumulatorii deteriorați.** Repararea acumulatorilor trebuie efectuată doar de producător sau de agenți de service autorizați.

Avertismente de siguranță privind mașina de tuns iarba

- **Nu utiliza mașina de tuns iarba în condiții de vreme rea, mai ales dacă există pericol de descărcări electrice.** Astfel se reduce riscul de a fi lovit de trăsnet.
- **Verifică minuțios zona pentru a depista vietățile în zona unde va fi folosită mașina.** Vietățile ar putea fi rănite în timpul operării mașinii.
- **Verifică minuțios zona în care va fi utilizată mașina de tuns iarba și îndepărtează toate pietrele, bețele, cablurile, oasele și alte corpuri străine.** Obiectele proiectate pot provoca răniri.
- **Înainte de a folosi mașina, verifică întotdeauna vizual cuțitul și ansamblul acestuia pentru a te asigura că nu sunt deteriorate sau uzate.** Componentele uzate sau deteriorate cresc riscul de rănire.
- **Verifică frecvent colectorul de iarbă să nu prezinte semne de uzură sau deteriorare.** Colectoarele de iarbă uzate sau deteriorate cresc riscul de rănire.
- **Nu demonta apărătorile. Apărătorile trebuie să fie funcționale și montate corespunzător.** Apărătorile slăbite, deteriorate sau care nu funcționează corect pot duce la răniri.
- **Păstrează orificiile de admisie a aerului de răcire fără reziduuri.** Orificiile de admisie a aerului blocate și reziduurile pot duce la supraîncălzire sau incendiu.

- **În timpul folosirii mașinii de tuns iarba, poartă întotdeauna încălțăminte de protecție antiderapantă. Nu utiliza mașina când ești desculț sau porți sandale decupate.** Astfel se reduce riscul de rănire a picioarelor ca urmare a contactului cu cuțitul aflat în mișcare.
- **În timpul folosirii mașinii, poartă întotdeauna pantaloni lungi.** Pielea expusă crește probabilitatea rănirii produse de obiectele proiectate.
- **Nu utiliza mașina pe iarbă udă. Nu alerga, mergi întotdeauna la pas.** Astfel se reduce riscul de alunecare și de cădere, care pot duce la leziuni corporale.
- **Nu utiliza mașina de tuns iarba pe pante prea abrupte.** Astfel se reduce riscul de pierdere a controlului, de alunecare și de cădere, care pot duce la răniri.
- **Când lucrezi pe pante, fii mereu atent la stabilitate: lucrează întotdeauna transversal pe pantă, niciodată în sus sau în jos și fii foarte precaut când schimbi direcția.** Astfel se reduce riscul de pierdere a controlului, de alunecare și de cădere, care pot duce la răniri.
- **Fii extrem de prudent atunci când dai înapoi sau tragi mașina de tuns iarba către tine. Fii întotdeauna atent la zona din jur.** Astfel se reduce riscul de împiedicare în timpul lucrului.
- **Nu atinge cuțitele și alte componente mobile periculoase în timp ce încă se află în mișcare.** Astfel se reduce riscul de răniri provocate de componentele aflate în mișcare.
- **Când îndepărtezi materialele blocate sau cureți mașina, asigură-te că toate comutatoarele de alimentare sunt oprite și acumulatorul este deconectat.** Operarea accidentală a mașinii poate duce la rănire gravă.



IMPORTANT

CITEȘTE CU ATENȚIE ÎNAINTE DE UTILIZARE.



PĂSTREAZĂ PENTRU CONSULTARE ULTERIOARĂ.

- Acest produs nu trebuie utilizat de persoane (copii inclusiv) cu abilități fizice, senzoriale sau mintale reduse sau persoane fără experiență și cunoștințe decât dacă au fost supravegheate ori instruite în privința modului de utilizare a produsului de o persoană responsabilă pentru siguranța lor.
- Reglementările locale pot restricționa vârsta operatorului.
- Copiii trebuie supravegheați, pentru a te asigura că nu se joacă cu produsul.
- Curățarea și întreținerea de către utilizator nu trebuie efectuate de copii nesupravegheați.

Practici de operare în condiții de siguranță pentru mașini electrice de tuns iarba

1. Instruire

- Citește cu atenție instrucțiunile. Familiarizează-te cu comenzile și cu utilizarea adecvată a produsului.
- Nu permite niciodată utilizarea acestui produs de către copii sau persoane nefamiliarizate cu aceste instrucțiuni. Reglementările locale pot restricționa vârsta operatorului.
- Nu opera niciodată produsul dacă în apropiere există animale de companie sau alte persoane, mai ales copii.
- Reține că operatorul sau utilizatorul este responsabil pentru accidentele sau pericolele ce implică alte persoane sau bunurile lor.

2. Pregătire

- În timpul folosirii mașinii, poartă întotdeauna încălțăminte robustă și pantaloni lungi. Nu opera produsul când ești desculț sau porți sandale decupate. Evită îmbrăcămintea largă sau prevăzută cu cordoane sau șnururi care atârână.
- Inspectează cu atenție zona în care vei utiliza mașina și îndepărtează toate obiectele care ar putea fi proiectate de acesta.

- Înainte de utilizare, inspectează întotdeauna vizual cuțitul, șurubul aferent și ansamblul cuțitului pentru a te asigura că nu sunt uzate sau deteriorate. Înlocuiește componentele uzate sau deteriorate în seturi, pentru a păstra echilibrul. Înlocuiește etichetele deteriorate sau ilizibile.



ATENȚIE! Nu atinge dispozitivul de tăiere aflat în mișcare.

3. Utilizare

- Operează produsul numai la lumina zilei sau la lumină artificială puternică.
- Dacă este posibil, evită utilizarea produsului pe iarbă udă.
- Fii atent întotdeauna la mersul pe pante.
- Nu alerga, mergi întotdeauna la pas.
- Lucrează întotdeauna transversal, niciodată în susul și în josul pantei.
- Fii extrem de precaut când schimbi direcția pe pantă.
- Nu tunde pe pante excesiv de înclinate.
- Fii extrem de prudent atunci când dai înapoi sau tragi produsul către tine.
- Oprește cuțitul (cuțitele) dacă produsul trebuie înclinat pentru transport când traversezi alte suprafețe decât cele cu iarbă și când duci produsul spre și dinspre zona care trebuie tunsă.
- Nu opera niciodată produsul cu apărători sau scuturi defecte sau fără a avea montate dispozitive de siguranță, de exemplu deflectoarele și/sau coșul colector pentru iarbă.
- Pornește motorul cu atenție conform instrucțiunilor și ținând picioarele la distanță de cuțit (cuțite).
- Nu înclina produsul când pornești motorul decât dacă trebuie înclinat pentru a porni. În acest caz, nu înclina mai mult decât este absolut necesar și ridică de pe sol doar partea depărtată de operator.
- Nu porni produsul când stai în fața orificiului de evacuare.
- Nu pune mâinile sau picioarele în apropierea sau sub componentele rotative. Menține permanent distanța față de orificiul de evacuare.

- Nu transporta produsul în timp ce sursa de alimentare este pornită.
- Nu ridica și nu transporta niciodată produsul cu cheia de siguranță introdusă.
- Oprește produsul și scoate acumulatorii detașabili sau dispozitivul de dezactivare. Asigură-te că toate componentele în mișcare s-au oprit complet
 - de fiecare dată când pleci de lângă produs,
 - înainte de a îndepărta blocajele sau de a curăța jgheabul de evacuare,
 - înainte de a verifica, de a curăța sau de a lucra la produs,
 - după lovirea unui corp străin. Verifică produsul să nu fie deteriorat și fă eventualele reparații înainte de a-l reporni și utiliza;

dacă produsul începe să vibreze anormal (verifică imediat)

- verifică să nu existe deteriorări,
- înlocuiește sau repară piesele deteriorate,
- verifică și strânge piesele slăbite.

Întreținere și depozitare

- Deconectează de la sursa de alimentare (adică scoate acumulatorul și/sau cheia de siguranță) înainte de a verifica, de a curăța sau de a lucra la produs și când nu este utilizat.
- Deconectează produsul de la sursa de alimentare (adică scoate acumulatorul și/sau cheia de siguranță) înainte de a efectua lucrări de întreținere sau curățare.
- Întreținerea necorespunzătoare va duce la funcționare defectuoasă/defectarea produsului. Utilizarea de componente de schimb neconforme sau îndepărtarea sau modificarea componentelor de siguranță poate provoca răni grave și probleme la nivelul produsului.
- Verifică și întreține periodic produsul. Menține toate piulițele și șuruburile bine strânse, pentru a te asigura că produsul poate funcționa în condiții de siguranță.
- Verifică frecvent coșul colector pentru iarbă să nu prezinte semne de uzură sau deteriorare.

- Ai grijă ca la reglarea produsului să nu-ți prinzi degetele între cuțitele în mișcare și componentele fixe ale acestuia.
- Lasă întotdeauna produsul să se răcească înainte de depozitare.
- Când lucrezi la cuțite, nu uita că pot continua să se miște și după deconectarea sursei de alimentare.
- Din motive de siguranță, înlocuiește componentele uzate sau deteriorate. Folosește doar accesorii și piese de schimb originale.
- Poartă mănuși de lucru rezistente atunci când demontezi și montezi la loc cuțitul.
- Produsul trebuie reparat numai de un centru de reparații autorizat sau de un specialist cu un nivel de calificare similar.
- Când nu este utilizat, depozitează produsul într-un loc inaccesibil copiilor.
- Golește întotdeauna colectorul de iarbă înainte de depozitare.
- Efectuează întotdeauna operațiuni de curățare și întreținere înainte de depozitare.

Avertismente de siguranță pentru acumulator

- **Reîncarcă acumulatorul numai cu încărcătorul specificat de producător.** Încărcătoarele adecvate pentru un anumit tip de acumulator pot crea risc de incendiu când sunt utilizate cu alt tip de acumulator.
- **Utilizează produsul numai cu acumulatorul indicat.** Utilizarea oricărui alt acumulator poate crea risc de incendiu și leziuni corporale.
- **Când acumulatorul nu este în uz, ține-l la distanță de orice obiect metalic, precum agrafe de hârtie, monede, chei, cuie, șuruburi sau alte obiecte metalice de mici dimensiuni care pot face conexiunea între bornele acumulatorului.** Scurtcircuitarea bornelor acumulatorului poate cauza arsuri sau incendii.

- **În condiții de utilizare abuzivă, din acumulator se poate scurge lichid; evită contactul. Dacă are loc contactul accidental, spală locul afectat cu apă. Dacă lichidul intră în contact cu ochii, solicită în plus asistență medicală.** Lichidul ieșit din acumulator poate cauza iritații sau arsuri.
- **Nu utiliza acumulatori deteriorați sau modificați.** Acumulatorii deteriorați sau modificați pot avea un comportament imprevizibil, ducând la incendii, explozii sau risc de rănire.
- **Nu expune acumulatorul sau unealta la foc sau la temperaturi excesive.** Lumina intensă continuă a soarelui, focul sau alte surse de căldură pot crește riscul de explozie.
- **Acumulatorii pot exploda în prezența unei surse de aprindere, cum ar fi o lumină de semnalizare.** Pentru a reduce riscul de vătămări corporale grave, nu utiliza niciodată un produs fără fir în prezența unei flăcări deschise. Un acumulator explodat poate propaga resturi și substanțe chimice. În caz de expunere, spală imediat cu apă.
- **Urmează toate instrucțiunile de încărcare și nu încarca acumulatorul în afara intervalului de temperatură specificat în instrucțiuni.** Încărcarea incorectă sau la temperaturi în afara intervalului specificat poate deteriora acumulatorul și mărește riscul de incendiu.
- **Nu încarca acumulatorul în locuri cu umezeală sau ude.** Respectarea acestei reguli va reduce riscul de electrocutare.
- **Se pot obține o durată de viață mai îndelungată și performanțe mai bune dacă acumulatorul este încărcat când temperatura aerului este între 18 °C și 24 °C.** Nu încarca acumulatorul la temperaturi ale aerului mai mici de 5 °C sau mai mari de 40 °C. Acest aspect este important deoarece poate preveni deteriorarea gravă a acumulatorului.
- **Când produsul nu este în uz, scoate acumulatorul din acesta.**
- **Nu ține acumulatorul în încărcător atunci când nu este în uz.**

- **După perioadele prelungite de depozitare, poate fi necesar să încarci și să descarci acumulatorul de mai multe ori pentru a obține performanța maximă.**
- **Nu dezasambla acumulatorul și evită deteriorarea sa mecanică. Există riscul de scurtcircuit și de degajări de vapori.** Asigură un flux de aer proaspăt și solicită asistență medicală în caz de disconfort.
- **Nu repara niciodată acumulatorii deteriorați.** Repararea acumulatorilor trebuie efectuată doar de producător sau de agenți de service autorizați.
- **Când duci la reciclare acumulatorii, ține-i pe cei cu sisteme electrochimice diferite separați unii de alții.**

Reducerea vibrațiilor și a zgomotului

Pentru a reduce impactul emisiilor de vibrații și zgomot, limitează durata de utilizare, folosește modurile de funcționare cu nivel scăzut de vibrații și zgomot și poartă echipament individual de protecție.

la în considerare următoarele aspecte pentru a reduce la minimum riscul de expunere la vibrații și zgomot:

- Utilizează produsul numai în conformitate cu scopul în care a fost proiectat și cu aceste instrucțiuni.
- Asigură-te că produsul este în stare bună și bine întreținut.
- Utilizează accesorii corespunzătoare pentru produs și asigură-te că sunt în stare bună.
- Ține bine de mânerle/suprafața de prindere.
- Întreține produsul în conformitate cu aceste instrucțiuni și asigură întotdeauna lubrifierea sa corespunzătoare (dacă este cazul).
- Planifică-ți lucrările astfel încât să distribui utilizarea uneltelor cu nivel înalt de vibrații pe o perioadă mai îndelungată.

- Utilizarea prelungită a produsului expune utilizatorul la vibrații care pot cauza o serie de afecțiuni, cunoscute colectiv sub denumirea de sindromul vibrațiilor la nivelul mâinii/brațului (HAVS), cum ar fi albirea degetelor, dar și boli specifice, precum sindromul de tunel carpian. Pentru a reduce acest risc în timpul utilizării produsului, poartă întotdeauna mănuși de protecție și menține-ți mâinile calde.

În caz de urgență

Familiarizează-te cu utilizarea produsului citind acest manual de instrucțiuni. Memorează instrucțiunile de siguranță și respectă-le cu strictețe. Astfel, vei preveni apariția riscurilor și a pericolelor.

- Fii întotdeauna foarte atent când utilizezi acest produs, astfel încât să poți recunoaște și gestiona din timp riscurile. Intervenția rapidă poate preveni rănirea gravă și pagubele materiale.
- Oprește produsul și scoate acumulatorul dacă apare o defecțiune. Înainte de a reutiliza produsul, cere-i unui specialist calificat să-l verifice și, dacă este cazul, să-l repare.

Riscuri reziduale

Chiar dacă utilizezi produsul în conformitate cu toate cerințele de siguranță, riscurile de rănire și pagube materiale nu dispar în totalitate. Iată ce pericole pot apărea din structura și designul acestui produs:

- Pericole pentru sănătatea utilizatorului cauzate de emisiile de vibrații dacă produsul este utilizat pe perioade îndelungate sau nu este gestionat și întreținut corespunzător.
- leziuni corporale și pagube materiale cauzate de ruperea accesoriilor sau de impactul neașteptat cu obiecte ascunse în timpul utilizării;
- Pericol de accidente și pagube materiale cauzate de obiecte proiectate în aer.
- Arsuri provocate de contactul cu suprafețele încinse.
- Răniri și daune materiale cauzate de obiecte proiectate în aer și căzute.



AVERTISMENT! Acest produs generează un câmp electromagnetic în timpul funcționării! În anumite condiții, acest câmp poate interfera cu implanturile medicale active sau pasive! Pentru a reduce riscul de leziuni corporale grave sau chiar mortale, le recomandăm persoanelor cu implanturi medicale să consulte medicul și producătorul implantului înainte de a utiliza acest produs!

Simboluri

Pe produs, pe eticheta energetică și în aceste instrucțiuni vei găsi, printre altele, următoarele simboluri și prescurtări. Familiarizează-te cu ele pentru a reduce riscurile precum leziunile corporale și pagubele materiale.

kW	Kilowatt		Simbol pentru curent continuu
/min sau min ⁻¹	Pe minut	mAh	Miliamper-oră
mm	Milimetru	kg/h	Kilogram pe oră
°C	Grad Celsius	cm	Centimetru
kg	Kilogram	dB(A)	Decibel (clasa A)
l	Litru	m/s ²	Metri pe secundă la pătrat
ml	Mililitru		
IPX1	Protecție împotriva corpurilor străine solide, dar și a stropilor de apă din toate direcțiile.		
yyWxx	Codul datei de fabricație; anul fabricației (20yy) și săptămâna fabricației (Wxx).		



Poartă întotdeauna protecție pentru urechi.



Poartă întotdeauna protecție pentru ochi.



Poartă protecție pentru căile respiratorii.



Poartă mănuși de protecție.



Poartă încălțăminte de protecție antiderapantă.



Poartă îmbrăcăminte de protecție strânsă pe corp.



Blochează/pentru a strânge sau fixa.



Deblochează/pentru a slăbi.



ATENȚIONARE / AVERTISMENT!
IMPORTANT. CITEȘTE CU ATENȚIE ÎNAINTE DE UTILIZARE. PĂSTREAZĂ
PENTRU CONSULTARE ULTERIOARĂ.



Coșul colector pentru iarbă este pregătit pentru colectarea ierbii.



Coșul colector pentru iarbă este plin, golește-l.



Atenție la cuțitele ascuțite. Cuțitele mașinii continuă să se rotească și după oprirea motorului. Îndepărtează dispozitivul de dezactivare înainte de întreținere.

Ține mâinile și picioarele la distanță de piesele rotative ascuțite – risc de rănire!

Cuțitul și toate piesele în mișcare trebuie să fie oprite atunci când repari, cureți sau inspecțezi mașina.



AVERTISMENT! Deconectează acumulatorul înaintea operațiunilor de întreținere.



Obiectele aruncate de produs pot lovi utilizatorul sau alte persoane din jur. Asigură-te întotdeauna că alte persoane și animalele de companie rămân la o distanță sigură față de produs atunci când este în funcțiune. În general, trebuie interzis accesul copiilor în zona unde se află produsul.



Trage în această direcție pentru a deconecta cheia de siguranță.



Eliberează maneta de pornire pentru a opri mașina de tuns iarba.

Apasă și menține apăsat comutatorul de siguranță, apoi apasă în jos maneta de pornire pentru a porni mașina de tuns iarba.



Nivel de putere sonoră garantat, în dB.



Simbol DEEE. Produsele electrice uzate nu trebuie eliminate împreună cu gunoiul menajer. Acolo unde există facilitățile necesare, reciclează. Pentru sfaturi privind reciclarea, consultă autoritatea locală sau magazinul local.



Pubelă tăiată. Bateriile și acumulatorii nu trebuie aruncați împreună cu deșeurile menajere. Acolo unde există facilitățile necesare, reciclează. Pentru sfaturi privind reciclarea, consultă autoritatea locală sau magazinul local. Nu arunca acumulatorii în râuri și nu îi scufunda în apă.



Li-ion

Acest acumulator este de tip Li-ion. Pentru a conserva resursele naturale, reciclează sau elimină acumulatorii în mod corespunzător.



Nu arunca acumulatorii în râuri și nu îi scufunda în apă.



Nu arunca acumulatorii în foc. Vor exploda și vor cauza leziuni.



Nu expune acumulatorii la surse de căldură cu temperaturi de peste 40 °C.

Nu încărca și nu depozita acumulatorul la temperaturi mai mici de 5 °C (41 °F) și mai mari de 40 °C (104 °F).



Produsul respectă directivele europene aplicabile și s-a aplicat o metodă de evaluare a conformității cu acestea.

Explicații privind eticheta energetică

Mașină de tuns iarba: PPT1186LWM = Numărul modelului

PP = PERFORMANCE POWER

T = Li Ion, 36 V

1186 = Număr de serie

LWM = mașină de tuns iarba

Acumulator: PPI1216BAT = NUMĂRUL MODELULUI

PP = PERFORMANCE POWER

I = Li Ion, 18 V c.c.

1216 = Număr de serie

BAT = Acumulator

Încărcător: PPB1218CHR = NUMĂRUL MODELULUI

PP = PERFORMANCE POWER

B = 240 V c.a.

1218 = Număr de serie

CHR = Încărcător

RO Specificații tehnice

General

- > **Tensiune nominală** : 2 x 18 V (două porturi pentru acumulatori)
- > **Turație nominală la utilizarea fără sarcină n₀** : 2 800-3 400 min⁻¹
- > **Lățime max. de tăiere** : 38 cm
- > **Interval de înălțimi de tăiere** : 30-75 mm, 5 niveluri
- > **Capacitate coș colector pentru iarba** : 42 l
- > **Grad de protecție** : IPX1
- > **Mărime roți frontale** : 140 mm
- > **Mărime roți spate** : 200 mm
- > **Greutate (complet asamblat)** : aprox. 12,7 kg
- > **Dimensiuni (complet asamblat)** : aprox. 1 230 x 440 x 1 060 mm

Acumulator

- > **Nr. model** : PPI1216BAT
- > **Tip** : Li-ion, 5 x 3,7 V ---
- > **Capacitate** : 4,0 Ah
- > **Tensiune** : 18 V ---
- > **Greutate** : aprox. 670 g

Încărcător pentru acumulator

- > **Nr. model** : PPB1218CHR
- > **Capacitate** : 20 V --- , 2,4 A
- > **Temperatura ambiantă pentru utilizarea unelei și acumulatorului** : 5-40 °C

Valori sonore

- > **Nivel de presiune sonoră L_{pA}** : 72,3 dB(A)
- > **Incertitudine K_{pA}** : 2,05 dB(A)
- > **Nivel de putere sonoră măsurat L_{WA}** : 92,3 dB(A)
- > **Incertitudine K_{WA}** : 2,05 dB(A)
- > **Nivel de putere sonoră garantat L_{WA}** : 96 dB(A)

Valori vibrații

- > **Vibrație mână/braț $a_{h,w}$** : $\leq 2,5 \text{ m/s}^2$
- > **Incertitudine K** : 1,5 m/s^2

Valorile sonore au fost determinate conform codului de testare a zgomotului indicat în EN IEC 62841-4-3, utilizând standardele de bază EN ISO 11094: 1991 și EN ISO 3744: 2010.

Nivelul de intensitate a sunetului pentru utilizator poate depăși 80 dB(A) și sunt necesare măsuri de protecție a auzului.

Valorile totale declarate ale vibrațiilor și valorile declarate ale emisiilor de zgomot au fost măsurate în conformitate cu o metodă de testare standard (conform EN IEC 62841-4-3) și pot fi utilizate pentru a compara o unealtă cu alta. Valorile totale declarate ale vibrațiilor și valorile declarate ale emisiilor de zgomot pot fi folosite și pentru o evaluare preliminară a expunerii la aceste condiții.



AVERTISMENT! Emisiile de vibrații și zgomot din timpul utilizării efective a unelei electrice pot fi diferite de valorile declarate în funcție de modalitățile în care este folosită unealta, mai ales în funcție de lucrul pentru care este utilizată. Pentru protejarea operatorului, trebuie identificate măsurile de siguranță necesare bazate pe o estimare a expunerii în condițiile efective de folosire (luând în calcul toate etapele ciclului de operare, precum perioadele când unealta este oprită sau când funcționează în gol, pe lângă perioadele de utilizare efectivă).

Despachetarea

1. Despachetează toate componentele și pune-le pe o suprafață plată și stabilă.
2. Îndepărtează toate ambalajele și dispozitivele de expediere dacă există.
3. Verifică dacă articolele din pachet sunt complete și intacte. În cazul în care constăți că unele piese lipsesc sau sunt deteriorate, nu utiliza produsul, ci contactează distribuitorul. Utilizarea unui produs incomplet sau deteriorat reprezintă un pericol la adresa oamenilor și a bunurilor materiale.
4. Verifică dacă ai toate uneltele și accesorii necesare pentru asamblare și operare. Acestea includ și echipamentul individual de protecție adecvat.



AVERTISMENT! Produsul și ambalajul nu sunt jucării pentru copii!

Copiii nu au voie să se joace cu pungile din plastic, cu foliile sau cu piesele mici!
Pericol de înghițire și sufocare!

Asamblare



AVERTISMENT! Produsul trebuie să fie complet asamblat înainte de utilizare!
Nu folosi produsul asamblat parțial sau asamblat cu piese deteriorate!



Urmează instrucțiunile de asamblare pas cu pas și folosește-te de imaginile oferite ca ghid vizual pentru a asambla ușor produsul!

Nu conecta produsul la acumulatori (21) înainte de a fi complet asamblat!



NOTĂ: Ai grijă de componentele mici scoase în timpul asamblării sau la efectuarea reglajelor. Păstrează-le în siguranță pentru a evita pierderea lor.

01 Asamblarea mânerului

1. Deșurubează șurubul de blocare a barei mânerului inferior (13) de pe partea laterală a unității principale.
2. Aliniaza găurile de montare ale barei mânerului inferior (4) cu partea laterală a unității principale, apoi introdu șurubul de blocare a barei mânerului inferior (13) prin bara mânerului inferior (4) în partea laterală a unității principale (Fig. 1). Rotește șurubul de blocare a barei mânerului inferior (13) în sens orar până când bara mânerului inferior (4) este bine fixată (Fig. 1).
3. Repetă pașii și pe cealaltă parte laterală.
4. Aliniaza găurile barei mânerului superior (18) cu bara mânerului inferior (4). Trece șurubul (3c) prin bara mânerului superior (18), partea superioară a barei mânerului inferior (4) și prin șaibă (3b) (Fig. 2) până la capăt. Strânge ansamblul cu piulița de blocare (3a) (Fig. 2).
5. Repetă pașii și pe cealaltă parte laterală.
6. Fixează cablul de interconectare (17) cu două cleme de cablu (16) (Fig. 3). Trage cablul de interconectare (17) pentru a evita contactul cu roata spate (11), dacă este necesar.

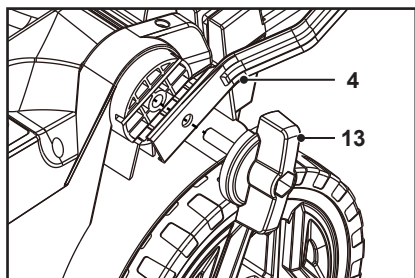

Fig. 1

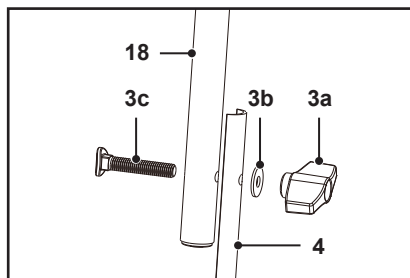

Fig. 2

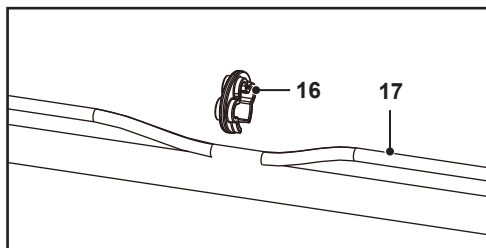

Fig. 3

02 Coș colector pentru iarbă



AVERTISMENT! Nu încerca să folosești mașina fără a fi montat coșul colector pentru iarbă – pericol de obiecte proiectate! Motorul trebuie oprit, cheia de siguranță (7d) deconectată și cuțitul trebuie să se fi oprit din rotație înainte de a putea scoate coșul colector pentru iarbă. Coșul colector pentru iarbă trebuie să fie complet asamblat cu partea superioară, partea inferioară și gura de colectare toate în poziție înainte de prima utilizare.

1. Prinde cele trei cleme din cauciuc (14c) pe popul (14d) coșului colector pentru iarbă (14) (Fig. 4).
2. Coșul colector pentru iarbă (14) este gata de utilizare.
3. Deschide deflectorul (15) și ține-l în poziție (Fig. 5).
4. Ridică coșul colector pentru iarbă (14) ținându-l de mânerul de transport (14a).
5. Aliniaază suportul cu cârligele (5a) și prinde coșul colector pentru iarbă pe acesta.
6. După aceea, eliberează cu grijă deflectorul (15).

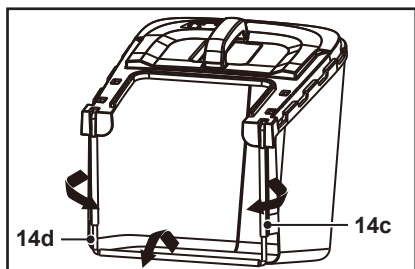

Fig. 4

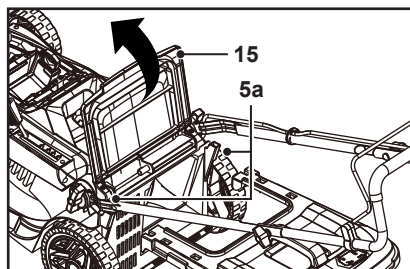

Fig. 5



NOTĂ: Transportă întotdeauna coșul colector pentru iarbă (14) ținându-l de mâner (14a).

Acumulatori

01 Montarea acumulatorilor

1. Ține de canelură (7a) și deschide capacul compartimentului pentru acumulator (7) (Fig. 6).
2. Scoate cheia de siguranță (7d).
3. Glisează cei doi acumulatori (21) în fantele aferente (7b) (Fig. 7).
4. Asigură-te că introduci complet contactele electrice (7c) în acumulatori și că se fixează în poziție cu un sunet de clic.
5. Acumulatorii (21) se pot instala numai într-o singură direcție.
6. Introdu la loc cheia de siguranță (7d).
7. Închide capacul compartimentului pentru acumulator (7). Produsul este acum gata de utilizare.

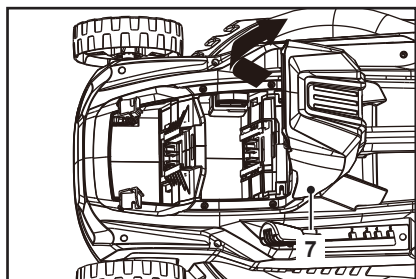

Fig. 6

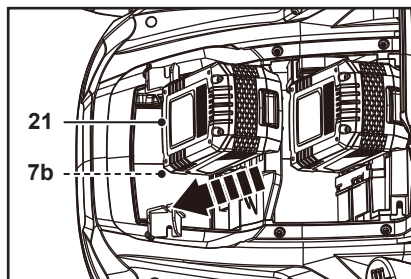

Fig. 7

02 Scoaterea acumulatorilor

Acumulatorii (21) nu pot fi încărcăți cât timp sunt în mașina de tuns iarba. Scoate acumulatorii (21) din compartimentul pentru acumulatori pentru a-i încărca.

1. Ține de canelură (7a) și deschide capacul compartimentului pentru acumulator (7) (Fig. 8, pasul 1).
2. Apasă în jos butoanele de deblocare (21a) pentru a debloca piedicile de fixare a acumulatorilor (21) (Fig. 8, pasul 2).
3. Scoate prin glisare acumulatorii (21) din compartimentul pentru acumulatori (Fig. 8, pasul 3).
4. Închide capacul compartimentului pentru acumulator (7).

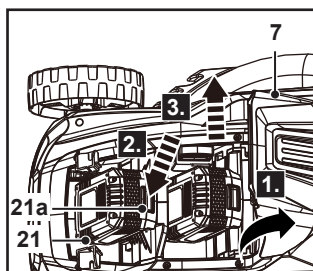

Fig. 8

03 Încărcarea acumulatorilor

Acumulatorii (21) pentru acest produs au fost livrați cu un nivel redus de încărcare. Încarcă-i complet înainte de prima utilizare. Consultă manualul de instrucțiuni al încărcătorului (NMFC18) pentru detalii.

04 Indicatoare de capacitate a acumulatorului

Acumulatorii (21) sunt echipați cu indicatoare de capacitate (21c) pentru a vedea care este nivelul de încărcare rămas al acestora. Apasă și menține apăsat butonul de capacitate a acumulatorului (21b) pentru a verifica nivelul (Fig. 9). LED-urile vor rămâne aprinse cât timp butonul de capacitate a acumulatorului (21b) este menținut apăsat.

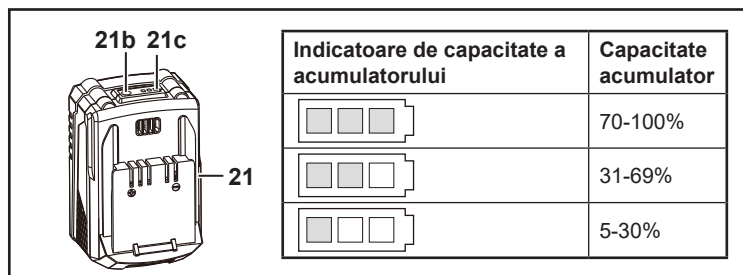



Fig. 9

Scopul utilizării

Această mașină fără fir de tuns iarba PPT1186LWM este proiectată cu o tensiune nominală de 2 x 18 V . Este concepută să fie utilizată numai cu acumulatorii precizați în capitolul „Specificații tehnice”.

Acest produs este numai pentru uz personal. Nu trebuie utilizată pentru tăierea ierbii foarte înalte, uscate sau umede, de ex. iarbă de pășune, sau pentru tocarea frunzelor.

Din motive de siguranță, este esențială citirea întregului manual de instrucțiuni înaintea primei utilizări și respectarea tuturor instrucțiunilor din el.

Acesta este un produs exclusiv pentru uz casnic și sub nicio formă nu este pentru uz comercial. Nu trebuie folosit în niciun alt scop decât cele descrise.

Reglarea înălțimii de tăiere



AVERTISMENT! Oprește produsul și așteaptă să se oprească și cuțitul înainte de a regla înălțimea de tăiere!



Scoate cheia de siguranță (7d) înainte de a regla înălțimea de tăiere!

Reglează înălțimea de tăiere în funcție de nevoile gazonului tău. Înălțimea de tăiere depinde de tipul de gazon și de înălțimea sa efectivă. Când tunzi iarbă înaltă, începe cu înălțimea maximă de tăiere și fă o a doua tăiere cu o înălțime de tăiere mai mică.

1. Trage maneta (6) spre exterior (Fig. 10).
2. Deplaseaz-o înainte sau înapoi pentru a regla înălțimea de tăiere.

Poziție manetă	Înălțime de tăiere
1	30 mm
2	43 mm
3	55 mm
4	65 mm
5	75 mm

3. Eliberează maneta (6) și asigură-te că se cuplează corect în poziția dorită.

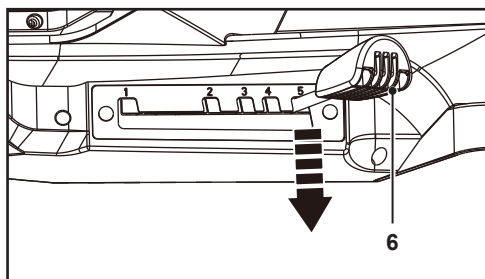

Fig. 10



AVERTISMENT! Ai grijă ca maneta (6) să intre în poziție după fiecare reglare.

Coș colector pentru iarbă



AVERTISMENT! Nu încerca să folosești produsul fără a fi montat coșul pentru iarbă atunci când colectezi iarbă – pericol de obiecte proiectate!

Oprește motorul, deconectează cheia de siguranță (7d) și așteaptă până când cuțitul se oprește complet înainte de a scoate coșul colector pentru iarbă (14).

Montează coșul colector pentru iarbă (14). Transportă întotdeauna coșul colector pentru iarbă (14) ținându-l de mânerul de transport (14a).

01 Indicator

Coșul colector pentru iarbă (14) este echipat cu o trapă (14b) care arată nivelul de umplere în timpul funcționării.

1. Când trapa (14b) este deschisă, coșul colector pentru iarbă mai are suficient loc pentru iarbă (Fig. 11).
2. Când trapa (14b) este închisă, coșul colector pentru iarbă este plin și trebuie golit (Fig. 12).

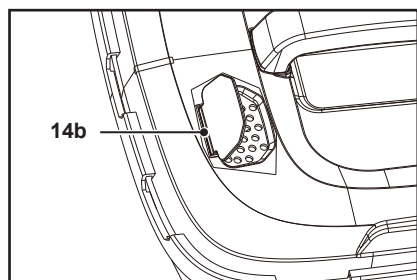

Fig. 11

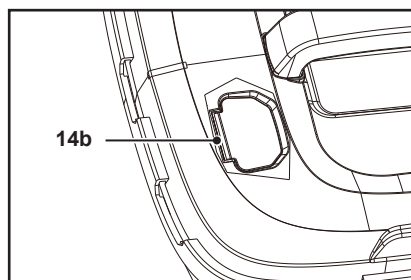

Fig. 12

02 Golirea

Golește des coșul colector pentru iarbă (14) în timpul utilizării. Nu aștepta până când se umple complet. Recomandăm să fie golit când este pe jumătate plin.



NOTĂ: Dacă este plin, coșul colector pentru iarbă va reduce performanța acestui produs.

1. Oprește produsul și asigură-te că motorul s-a oprit și cuțitul s-a oprit din rotație.
2. Ridică deflectorul (15) și coșul colector pentru iarbă (14) de pe cârlige (5a).
3. Elimină resturile vegetale din jgheabul de evacuare spate (5) în coșul colector pentru iarbă (14). Folosește un instrument adecvat, de exemplu o perie.
4. Transportă coșul colector pentru iarbă ținându-l de mânerul de transport (14a).
5. Golește resturile vegetale într-o movilă de compost.
6. Montează la loc coșul colector pentru iarbă (14) pe produs.



AVERTISMENT! Nu-ți folosi niciodată mâinile sau picioarele pentru a îndepărta resturile vegetale din jgheabul de evacuare spate (5)!



Comenzi de operare

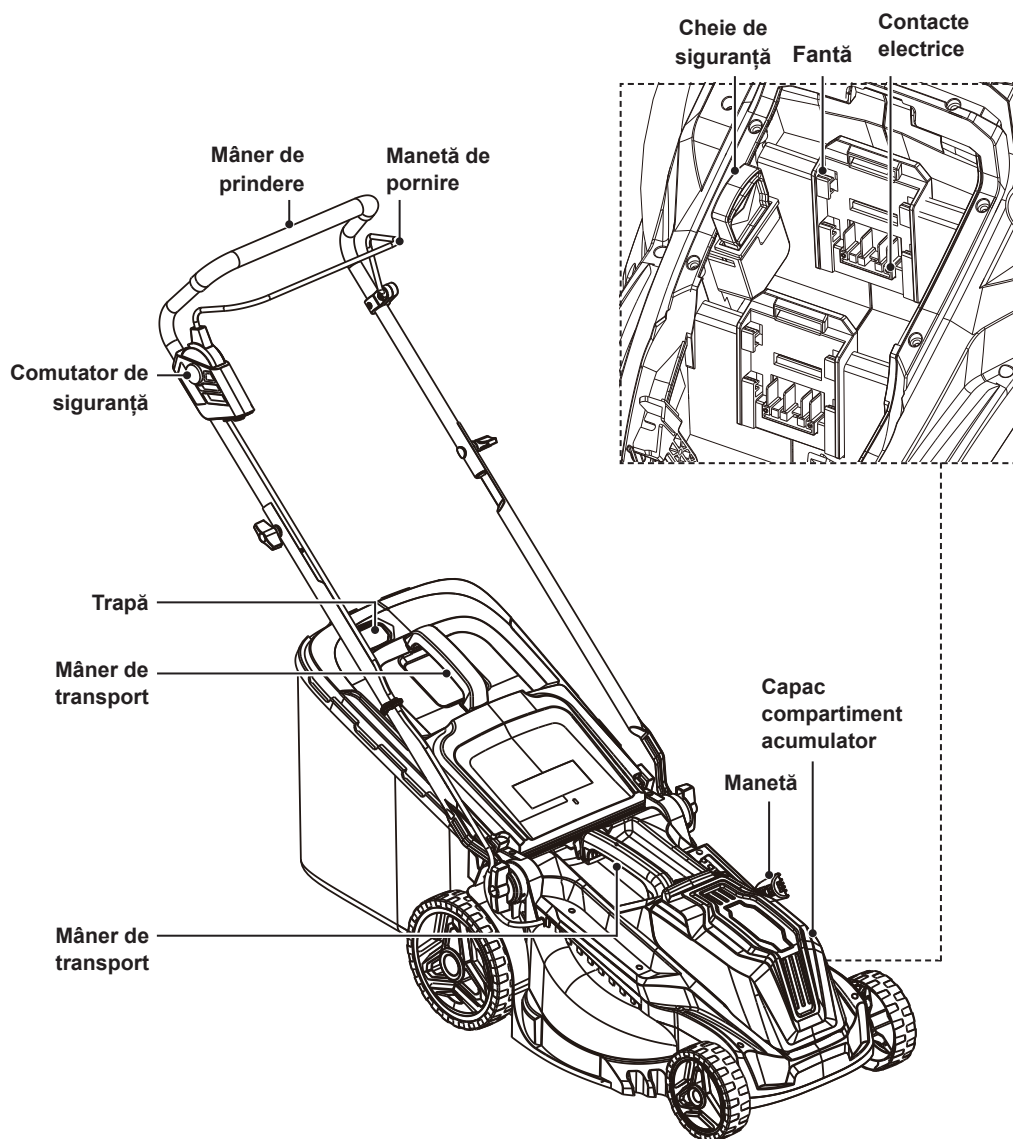

Utilizarea generală

1. Înainte de fiecare utilizare, asigură-te că produsul, acumulatorii, încărcătoarele și accesoriile nu prezintă semne de deteriorare. Nu folosi produsul dacă este deteriorat sau dacă prezintă semne de uzură. Ocupă-te de eventualele probleme identificate sau du produsul să fie verificat de un specialist calificat.
2. Asigură-te încă o dată că accesoriile și elementele atașate sunt fixate corect.
3. Împinge întotdeauna produsul folosind mânerul de prindere (1). Păstrează mânerul uscat pentru o susținere sigură.
4. Oprește imediat produsul dacă, în timp ce lucrezi, în zona de lucru pătrund alte persoane. Așteaptă întotdeauna ca produsul să se oprească total înainte de a-l lăsa din mână.
5. Nu te suprasolicita. Fă pauze dese pentru a te asigura că te poți concentra asupra lucrului și că deții controlul total asupra produsului.

Pornirea/oprirea

01 Pornirea/oprirea



NOTĂ: Produsul poate fi pornit numai apăsând comutatorul de siguranță (19) și trăgând apoi de maneta de pornire (2). Produsul nu poate fi pornit prin operarea înapoi.

1. Montează acumulatorii (21).
2. Introdu complet cheia de siguranță (7d) în fanta aferentă (Fig. 13).
3. Stai în spatele mânerului de prindere (1).
4. În timp ce menții apăsat comutatorul de siguranță (19), trage maneta de pornire (2) spre mânerul de prindere (1) (Fig. 14).
5. După pornirea mașinii de tuns iarba, eliberează comutatorul de siguranță (19).
6. Produsul începe să tundă.
7. Eliberează maneta de pornire (2) pentru a opri mașina de tuns iarba.

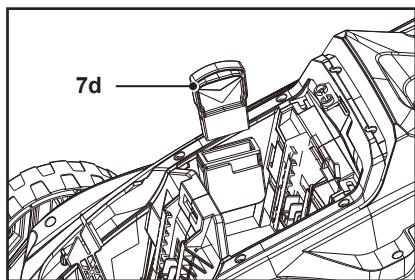

Fig. 13

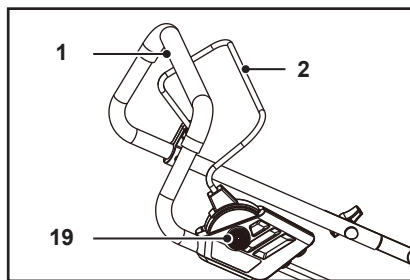

Fig. 14

02 Tundere

1. Asigură-te că pe gazon nu sunt pietre, bețe, cabluri sau alte obiecte care ar putea deteriora produsul sau motorul.
2. Nu tunde gazonul ud, deoarece are tendința să se lipească de partea de dedesubt a produsului, împiedicând evacuarea adecvată a resturilor vegetale, și poate cauza alunecări și căzături.
3. Pentru a avea un gazon sănătos, nu tăia niciodată mai mult de o treime din lungimea totală a ierbii. Toamna, gazonul trebuie tuns numai atât timp cât iarba crește.
4. Împinge produsul lent înainte.
5. Tunde în rânduri care se suprapun puțin. Tiparul cel mai eficient pentru tunderea gazonului este cel în linii drepte de-a lungul unei laturi. Astfel, rândurile rămân egale și tot gazonul este tuns fără a omite vreun loc (Fig. 15).
6. Deplasează-te în cerc în jurul straturilor de flori. Când ajungi la un strat de flori din mijlocul gazonului, fă o tură sau două în jurul circumferinței sale.
7. Fii foarte atent când schimbi direcția.
8. Golește în mod regulat coșul colector pentru iarbă (14).

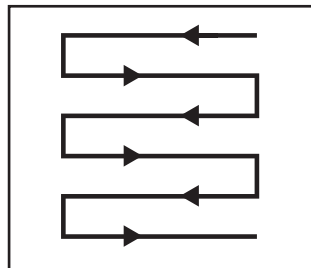



Fig. 15

 **AVERTISMENT!** Dacă produsul lovește un obiect străin, oprește-l imediat! Lasă produsul să se răcească și verifică minuțios dacă există deteriorări!

 Remediază orice deteriorare înainte de a reporni!

 Vibrațiile excesive ale produsului în timpul funcționării indică o deteriorare! Produsul trebuie inspectat și reparat fără întârziere!

După utilizare

1. Oprește produsul, deconectează cheia de siguranță (7d), scoate-i acumulatorii (21) și lasă-l să se răcească.
2. Verifică, curăță și depozitează produsul după cum se indică mai jos.

RO Îngrijire și întreținere

Reguli esențiale privind îngrijirea

 **AVERTISMENT!** Întreținerea adecvată este esențială pentru operarea sigură și fără probleme. Întreținerea necorespunzătoare sau nesoluționarea unei probleme imediat ce apare poate provoca defectarea, ceea ce poate duce la leziuni corporale grave sau chiar deces.

 **AVERTISMENT!** Întotdeauna oprește produsul, scoate cheia de siguranță (7d) și acumulatorii (21). Lasă produsul să se răcească înainte de a efectua lucrări de inspecție, întreținere și curățare!

 Nu atinge cuțitul în timp ce se rotește.

1. Păstrează produsul curat. Îndepărtează reziduurile după fiecare utilizare și înainte de depozitare.
2. Curățarea regulată și corectă va asigura o utilizare sigură și va prelungi durata de viață a produsului.
3. Verifică produsul înainte de fiecare utilizare pentru a te asigura că nu are componente uzate și deteriorate. Nu folosi produsul dacă depistezi componente uzate sau deteriorate. Înainte de a utiliza produsul din nou, înlocuiește piesele uzate după cum este necesar sau contactează un centru de service autorizat pentru reparații.

 **AVERTISMENT!** Efectuează lucrări de reparații și întreținere doar în conformitate cu aceste instrucțiuni! Toate celelalte lucrări trebuie efectuate de un specialist calificat!

Curățarea generală

1. Curăță produsul cu o cârpă uscată. Folosește o perie pentru zonele greu accesibile.
2. Îndepărtează murdăria persistentă cu aer la presiune ridicată (max. 3 bari).



NOTĂ: Nu utiliza substanțe chimice, alcaline, abrazive sau alți detergenți ori dezinfectanți agresivi pentru curățarea acestui produs, deoarece îi pot deteriora suprafețele.

3. Verifică dacă nu există componente uzate sau deteriorate. Înainte de a utiliza produsul din nou, înlocuiește piesele uzate după cum este necesar sau contactează un centru de service autorizat pentru reparații.

01 Partea de dedesubt și cuțitul



AVERTISMENT! Poartă mănuși de protecție atunci când lucrezi la cuțit și în apropierea acestuia! Folosește instrumente adecvate pentru a elimina resturile, de exemplu un băț din lemn! Nu opera niciodată cu mâinile neprotejate!



Utilizează întotdeauna piese originale pentru înlocuire. Cuțitul trebuie înlocuit cu o piesă cu numărul de referință de identificare CSD CST 8.33.0698. Nu monta niciun alt tip de cuțit!

Înlocuirea cuțitului trebuie efectuată de un operator experimentat! Nu se recomandă reprelucrarea sau ascuțirea cuțitelor decât dacă aceste operațiuni sunt efectuate la un atelier de reparații sau de un specialist cu calificări similare!

1. Păstrează partea de dedesubt și cuțitul (10b) curate și fără resturi. Îndepărtează resturile vegetale din jgheabul de evacuare spate (5).
2. Înainte de utilizare, verifică periodic dacă toate piulițele și șuruburile sunt strânse bine. După o utilizare îndelungată, mai ales pe sol nisipos, cuțitul se va uza și își va pierde parțial forma inițială. Eficiența de tăiere va fi redusă, iar cuțitul trebuie înlocuit.
3. Păstrează cuțitul (10b) ascuțit pentru o bună performanță de tăiere. Înlocuiește cuțitul uzat sau deteriorat cu unul nou de același tip sau apelează la un specialist calificat pentru a-l ascuți.
4. Slăbește șurubul cu cap hexagonal (10e) în sens antiorar folosind o cheie adecvată (mărimea 16 mm) și scoate-l împreună cu șaiba de blocare (10d), șaiba (10c) și cuțitul (10b) (Fig. 16).
5. Verifică starea orificiului cu filet (10a), a șaibei de blocare (10d) și a șaibei (10c).
6. Înlocuiește cuțitul (10b) cu unul nou de același tip. Forma orificiului cu filet permite montarea cuțitului într-o singură direcție.
7. Montează șurubul cu cap hexagonal (10e) împreună cu șaiba (10c) și șaiba de blocare (10d). Strânge șurubul cu cap hexagonal (10e) în sens orar la 45 Nm minimum, 50 Nm maximum, pentru a asigura operarea sigură a produsului.
8. Înlocuiește acest cuțit după 50 de ore de lucru sau la 2 ani, în funcție de care interval survine primul, indiferent de stare. În cazul în care cuțitul este crăpat sau deteriorat, trebuie înlocuit imediat cu unul nou.
9. Lubrifiază cuțitul (10b) după fiecare utilizare pentru a prelungi durata sa de viață și pe cea a produsului. Aplică puțin ulei pentru utilaje pe marginea cuțitului de tăiere.

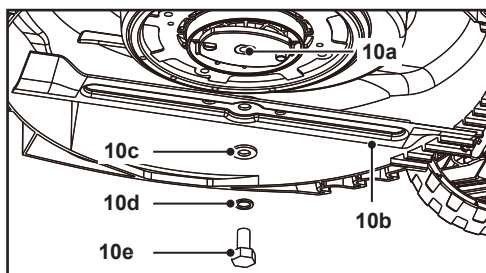

Fig. 16

02 Coș colector pentru iarbă

1. Inspectează coșul colector pentru iarbă (14) după fiecare utilizare. Nu îl utiliza dacă este deteriorat.
2. Curăță coșul colector pentru iarbă (14) cu apă și detergent delicat după utilizare.
3. Lasă coșul colector pentru iarbă (14) să se usuce bine înainte de a-l depozita pentru a evita formarea mucegaiului.

Cablu de interconectare

Verifică performanța cablului de interconectare (17) înainte de fiecare utilizare.



AVERTISMENT! Nu folosi produsul dacă are un cablu de interconectare (17) defect sau desprins!

Piese de schimb/piese de rezervă

Următoarele piese din acest produs pot fi înlocuite de utilizator. Piesele de schimb sunt disponibile la un distribuitor autorizat sau la serviciul nostru de relații cu clienții.

Descriere	Nr. model sau specificație
Cuțit (10b)	CSD CST 8.33.0698

Reparare

Acest produs nu conține piese care pot fi reparate de utilizator. Pentru verificare și reparare, contactează un centru de service autorizat sau o persoană cu un nivel de calificare similar.

Depozitare



NOTĂ: Condițiile adecvate de depozitare sunt importante pentru a evita problemele produsului.

1. Oprește produsul, deconectează cheia de siguranță (7d) și scoate acumulatorii (21) înainte de transport.
2. Curăță produsul conform descrierii din secțiunea „Curățare”.
3. Depozitează produsul și accesoriile într-un loc uscat, ferit de îngheț și bine ventilat.
4. Depozitează întotdeauna produsul într-un loc inaccesibil copiilor. Temperatura ideală de depozitare este între 10 și 30 °C.
5. Recomandăm ca pentru depozitare să se utilizeze ambalajul inițial sau ca produsul să fie acoperit cu un material textil sau o husă adecvată pentru a-l proteja de praf.

Transport

1. Oprește produsul, deconectează cheia de siguranță (7d) și scoate acumulatorii (21) înainte de depozitare.
2. Montează protecții de transport dacă este cazul.
3. Transportă întotdeauna produsul ținându-l de mânerul de transport (12).
4. Nu încerca să transporti produsul singur! Transportă produsul împingându-l numai înainte. Dacă trebuie să ridici produsul, întotdeauna roagă o persoană să te ajute.
5. Dacă nu este disponibilă o rampă de încărcare adecvată, cere ajutorul altcuiva când încarci produsul într-un vehicul.
6. Protejează produsul de loviturile puternice sau vibrațiile intense care ar putea apărea în vehicule în timpul transportului.
7. Fixează produsul pentru a împiedica alunecarea sau căderea sa, deteriorările sau răniurile.

Depanare

Defecțiunile suspectate au deseori cauze care pot fi remediate de utilizator. Prin urmare, verifică produsul utilizând această secțiune. În majoritatea cazurilor, problema poate fi remediată rapid.



AVERTISMENT! Efectuează numai pașii descriși în aceste instrucțiuni! Dacă nu poți rezolva problema, toate celelalte verificări, lucrări de întreținere sau reparații trebuie efectuate de un centru de service autorizat sau de un specialist cu calificare similară!

Problemă	Cauză posibilă	Soluție
1. Produsul nu pornește	1.1. Acumulatorii nu sunt montați corect	1.1. Montează corect
	1.2. Acumulatorii sunt descărcați	1.2. Scoate și încarcă acumulatorii
	1.3. Acumulatorii sunt deteriorați	1.3. Trebuie verificat de un electrician calificat
	1.4. Cheia de siguranță (7d) nu este introdusă adecvat	1.4. Introdu cheia adecvat
	1.5. Altă defecțiune electrică la produs	1.5. Trebuie verificat de un electrician calificat
2. Produsul nu ajunge la puterea maximă	2.1. Capacitatea acumulatorilor este prea scăzută	2.1. Încarcă acumulatorii
	2.2. Fantele de aerisire sunt blocate	2.2. Curăță fantele de aerisire
	2.3. Coșul colector pentru iarbă (14) este plin	2.3. Golește coșul colector pentru iarbă (14)
3. Rezultate de tăiere nesatisfăcătoare	3.1. Cuțitul nu este montat corect	3.1. Consultă capitolul „Partea de dedesubt și cuțitul”
	3.2. Cuțitul este tocit sau deteriorat	3.2. Înlocuiește-l cu unul nou
	3.3. Materialul de tăiat depășește capacitatea	3.3. Taie numai materiale potrivite cu capacitatea produsului.
	3.4. Înălțimea de tăiere este incorectă	3.4. Reglează înălțimea de tăiere
4. Produsul se oprește brusc	4.1. Acumulatorii sunt descărcați	4.1. Scoate și încarcă acumulatorii
	4.2. Acumulatorii sunt prea fierbinți	4.2. Scoate acumulatorii și lasă-i să se răcească
	4.3. Dispozitivul de tăiere este blocat	4.3. Îndepărtează blocajul
5. Vibrații sau zgomot în exces	5.1. Cuțitul este tocit sau deteriorat	5.1. Înlocuiește-l cu unul nou
	5.2. Înălțimea de tăiere este incorectă	5.2. Reglează înălțimea de tăiere
	5.3. Șuruburile sunt slăbite	5.3. Strânge șuruburile

Reciclarea și eliminarea deșeurilor



Produsele electrice uzate nu trebuie eliminate împreună cu gunoiul menajer. Acolo unde există facilitățile necesare, recyclează. Pentru sfaturi privind reciclarea, consultă autoritatea locală sau magazinul local.

Pentru mai multe informații, accesează www.recycle-more.co.uk.

Produsul este livrat într-un ambalaj care îl protejează de deteriorări în timpul transportului. Păstrează ambalajul până când ești sigur că au fost livrate toate componentele și produsul funcționează corect. Reciclează ambalajul ulterior.

Eliminarea unui acumulator uzat



Acest acumulator este de tip Li-ion. Pentru a conserva resursele naturale, reciclează sau elimină acumulatorii în mod corespunzător. Consultă autoritatea locală pentru colectarea deșeurilor pentru informații despre opțiunile de reciclare și/sau eliminare disponibile.

Descarcă acumulatorul utilizând unealta, apoi scoate-l și acoperă-i conexiunile cu bandă adezivă rezistentă, pentru a împiedica scurtcircuitarea și descărcarea curentului.

Nu încerca să deschizi sau să scoți vreo componentă.

Garanție

Avem o grijă deosebită să selectăm materiale de înaltă calitate și să utilizăm tehnici de fabricare care ne permit să creăm produse care încorporează designul și durabilitatea. Acest produs de garanție din partea producătorului de 2 ani pentru defectele de fabricație, de la data achiziției (dacă este cumpărat din magazin) sau de la data livrării (dacă este cumpărat online), fără niciun cost suplimentar pentru uz casnic normal (nu profesional sau comercial).

Pentru a efectua o solicitare în temeiul acestei garanții, trebuie să prezentați dovada achiziției (cum ar fi, chitanța de vânzare/bonul fiscal, factura de achiziție sau alte dovezi admisibile conform legii aplicabile); vă rugăm să păstrați dovada achiziției într-un loc sigur. Pentru ca această garanție să se aplice, produsul achiziționat trebuie să fie nou, garanția neaplicându-se pentru produse la mâna a doua sau produse de prezentare. Cu excepția cazului în care legislația aplicabilă prevede altfel, orice produs înlocuitor livrat în baza prezentei garanții va beneficia de garanție doar până la expirarea perioadei inițiale de garanție.

Prezenta garanție acoperă defectiunile produsului și erorile de funcționare, cu condiția ca produsul să fi fost utilizat în scopul prevăzut și să fi fost instalat, curățat, îngrijit și întreținut în conformitate cu informațiile conținute în termenii și condițiile prezente, manualul de utilizare și practicile standard, cu condiția ca practicile standard să nu fie în contradicție cu manualul de utilizare.

Această garanție nu acoperă defectele și deteriorările provocate de uzura normală sau daunele care pot fi rezultatul utilizării necorespunzătoare, instalării sau asamblării defectuoase, neglijenței, accidentelor, utilizării greșite sau modificărilor aduse produsului. Cu excepția cazului în care legislația aplicabilă prevede altfel, prezenta garanție nu va acoperi, în niciun caz, costurile suplimentare (de expediere, deplasare, dezinstalare și reinstalare, manoperă etc.) sau daunele directe și indirecte.

Această garanție nu acoperă defectele și deteriorările cauzate sau rezultate din:

- Uzura normală a produsului, inclusiv uzura accesoriilor;
- Supraîncărcare, utilizare incorectă sau neglijență;
- Încercarea de efectuare a reparațiilor de altă persoană în afară de un agent autorizat;
- Daune cosmetice;
- Deteriorări cauzate de obiecte străine, substanțe sau accidente;
- Deteriorări sau modificări accidentale;
- Nerespectarea îndrumărilor producătorului;
- Pierderea utilizării bunurilor.

Dacă produsul este defect, vom proceda, într-un timp rezonabil, la repararea, înlocuirea, returnarea banilor, operațiuni de service sau oferire piese de schimb.

Drepturile acoperite de această garanție sunt aplicabile în țara în care ați achiziționat produsul. Întrebările legate de garanție trebuie adresate magazinului de la care ați achiziționat produsul.

Garanția este suplimentară drepturilor dvs. legale și nu le afectează.

Dacă achiziționați acest produs din Turcia sau România, veți primi o garanție.

**IMPORTANT – PĂSTRAȚI ACESTE INFORMAȚII
PENTRU REFERINȚE VIITOARE: CITIȚI CU
ATENȚIE**



(EN) EU DECLARATION OF CONFORMITY
(FR) DÉCLARATION UE DE CONFORMITÉ
(PL) DEKLARACJA ZGODNOŚCI UE
(RO) DECLARAȚIA DE CONFORMITATE UE
(ES) DECLARACIÓN UE DE CONFORMIDAD
(PT) DECLARAÇÃO DE CONFORMIDADE UE

Product/Produit/Produkt/Produsul/Producto/Produto

- Cordless lawnmower 36 V 38 cm/ Tondeuse sans fil 36 V 38 cm/ Kosiarka akumulatorowa 36 V 38 cm/ Mașină de tuns iarba, fără fir 36 V 38 cm/ Cortacésped 36 V 38 cm/ Corta-relva sem fios 36 V 38 cm
- PPT1186LWM, 38 cm
- 000001 to 999999

Name and address of the manufacturer or his authorised representative:

Nom et adresse du fabricant ou de son mandataire:

Nazwa i adres producenta lub jego upoważnionego przedstawiciela:

Denumirea și adresa producătorului sau a reprezentantului său autorizat:

Nombre y dirección del fabricante o de su representante autorizado:

Nome e endereço do fabricante ou do respetivo mandatário:

Kingfisher International Products B.V.,
Rapenburgerstraat 175E,
1011 VM Amsterdam,
The Netherlands

This declaration of conformity is issued under the sole responsibility of the manufacturer.

La présente déclaration de conformité est établie sous la seule responsabilité du fabricant.

Niniejsza deklaracja zgodności wydana zostaje na wyłączną odpowiedzialność producenta.

Prezenta declarație de conformitate este emisă pe răspunderea exclusivă a producătorului.

La presente declaración de conformidad se expide bajo la exclusiva responsabilidad del fabricante.

A presente declaração de conformidade é emitida sob a exclusiva responsabilidade do fabricante.

Object of the declaration/Objet de la déclaration/Przedmiot deklaracji/Obiectul declarației/Objeto de la declaración/Objeto da declaração

**Product/Produit/Produkt/Produsul/Producto/
Produto**

**Model/Modèle/Model/
Modelul/Modelo/Modelo**

EAN

Cordless lawnmower 36 V 38 cm/
Tondeuse sans fil 36 V 38 cm/
Kosiarka akumulatorowa 36 V 38 cm/
Mașină de tuns iarba, fără fir 36 V 38 cm/
Cortacésped 36 V 38 cm/
Corta-relva sem fios 36 V 38 cm

PPT1186LWM

5063022637352
5063022637673
5063022637949

The object of the declaration described above is in conformity with the relevant Union harmonisation legislation:

L'objet de la déclaration décrit ci-dessus est conforme à la législation d'harmonisation de l'Union applicable:

Wymieniony powyżej przedmiot niniejszej deklaracji jest zgodny z odpowiednimi wymaganiami unijnego prawodawstwa harmonizacyjnego:

Obiectul declarației descris mai sus este în conformitate cu legislația relevantă de armonizare a Uniunii:

El objeto de la declaración descrita anteriormente es conforme con la legislación de armonización pertinente de la Unión:

O objeto da declaração acima descrito está em conformidade com a legislação de harmonização da União aplicável:

2006/42/EC as amended Machinery Directive
 2014/30/EU as amended Directive Electromagnetic compatibility
 2000/14/EC as amended Outdoor Noise Directive
 2011/65/EU as amended Directive on the restriction of the use of certain hazardous substances in electrical and electronic equipment
 Directive 2006/42/CE relative aux machines
 2014/30 / UE telle que modifiée Directive Compatibilit     lectromagn  tique
 Directive 2000/14/CE relative aux   missions sonores ext  rieures
 Directive 2011/65/UE relative    la limitation de l'utilisation de certaines substances dangereuses dans les   quipements   lectriques et   lectroniques
 2006/42/WE w zmienionej dyrektywie maszynowej
 2014/30 / UE ze zmianami Dyrektywa Kompatybilno   elektromagnetyczna
 2000/14/WE w zmienionej dyrektywie w sprawie ha  su na zewn  trz
 2011/65/UE zgodnie z wprowadzonymi poprawkami Dyrektywa w sprawie ograniczenia stosowania niekt  rych niebezpiecznych substancji w sprz  cie elektrycznym i elektronicznym
 2006/42/CE, astfel a fost modificat   Directiva privind echipamentele
 2014/30/UE, astfel a fost modificat   Directiva privind compatibilitatea electromagneticic  
 2000/14/CE, astfel a fost modificat   Directiva privind zgomotul   n aer liber
 2011/65/UE cum a fost modificat   Directiva Restric  iile de utilizare a anumitor substan  e periculoase   n echipamentele electrice   i electronice
 Directiva sobre maquina  a modificada 2006/42/CE
 2014/30/UE modificada Directiva Compatibilitad electromagn  tica
 2000/14/CE modificada Directiva sobre ruido al aire libre
 2011/65/UE seg  n enmendado Directiva sobre restricciones a la utilizaci  n de determinadas sustancias peligrosas en aparatos el  ctricos y electr  nicos
 2006/42/CE como diretiva de m  quinas alteradas
 2014/30/UE como altera  o da compatibilidade eletromagn  tica
 2000/14/CE como diretiva de ru  do exterior alterada
 2011/65/UE conforme alterado Directiva Restri  o do uso de determinadas subst  ncias perigosas em equipamentos el  ctricos e electr  nicos

Measured Sound Power Level

Le niveau de puissance acoustique mesur  

Zmierzony poziom mocy akustycznej

Nivel de putere acustic   m  surat

Nivel de potencia sonora medido

N  vel de pot  ncia sonora medido

: 92.3 dB(A)

Guaranteed Sound Power Level

Le niveau de puissance acoustique garant

Gwarantowany poziom mocy akustycznej

Nivel de putere acustic   garantat

Nivel de potencia sonora garantizado

N  vel de pot  ncia sonora garantido

: 96 dB(A)

T  V S  D Industrie Service GmbH, Westendstra  e 199, 80686 M  nchen, Germany (0036) performed EC-Type Examination according to Outdoor Noise Directive 2000/14/EC Annex VI. EC Type Approval No: OR/028931/014.

T  V S  D Industrie Service GmbH, Westendstra  e 199, 80686 Munich, Allemagne (0036) a effectu   l'examen CE de type conform  ment    l'annexe VI de la directive 2000/14/CE sur le bruit ext  rieur. Approbation de type CE Non : OR/028931/014.

T  V S  D Industrie Service GmbH, Westendstra  e 199, 80686 M  nchen, Niemcy (0036) przeprowadzi   badanie typu WE zgodnie z dyrektyw   w sprawie ha  su zewn  trznego 2000/14/WE za  cznik VI. Homologacja typu WE nr: OR/028931/014.

T  V S  D Industrie Service GmbH, Westendstra  e 199, 80686 M  nchen, Germania (0036) a efectuat examinarea CE de tip   n conformitate cu Directiva privind zgomotul exterior 2000/14/CE anexa VI. Nr. omologare CE de tip: OR/028931/014.

T  V S  D Industrie Service GmbH, Westendstra  e 199, 80686 M  nchen, Alemania (0036) realiz   el examen CE de tipo de acuerdo con la Directiva de ruido exterior 2000/14/CE Anexo VI. No de homologaci  n de tipo CE: OR/028931/014.

T  V S  D Industrie Service GmbH, Westendstra  e 199, 80686 M  nchen, Alemanha (0036) realizou o Exame CE do Tipo de acordo com o Anexo VI da Diretiva 2000/14/CE relativa ao ru  do exterior. Aprova  o do tipo CE N  o: OR/028931/014.

References to the relevant harmonised standards used or references to the other technical specifications in relation to which conformity is declared:

Références des normes harmonisées pertinentes appliquées, y compris la date de celles-ci, ou des autres spécifications techniques, y compris la date de celles-ci, par rapport auxquelles la conformité est déclarée:

Odwołania do odnośnych norm zharmonizowanych, które zastosowano, wraz z datą normy, lub do innych specyfikacji technicznych, wraz z datą specyfikacji, w odniesieniu do których deklarowana jest zgodność:

Trimiteri la standardele armonizate relevante folosite, inclusiv data standardului, sau trimiteri la celelalte specificații tehnice, inclusiv data specificațiilor, în legătură cu care se declară conformitatea:

Referencias a las normas armonizadas pertinentes utilizadas, incluidas las fechas de las normas, o referencias a las otras especificaciones técnicas, incluidas las fechas de las especificaciones, respecto a las cuales se declara la conformidad:

Referências às normas harmonizadas aplicáveis utilizadas, incluindo a data da norma, ou às outras especificações técnicas, incluindo a data da especificação, em relação às quais é declarada a conformidade:

EN 62841-1:2015/A11:2022

EN IEC 62841-4-3:2021/A11:2021

EN IEC 55014-1:2021

EN IEC 55014-2:2021

EN ISO 3744:1995

Authorised signatory and technical file holder/ signataire et responsable de la documentation technique autorisée/ podmiot uprawniony do wystawienia i adres prezechowywania dokumentacji technicznej/ semnatar autorizat și deținător al dosarului tehnic/firmante autorizado y titular del expediente técnico/ signatário autorizado e detentor da ficha técnica

Kingfisher International Products B.V.,
Rapenburgerstraat 175E,
1011 VM Amsterdam,
The Netherlands



David Awe
Group Quality Director
Directeur Qualité Groupe
Dyrektor ds. Jakości Grupy
Director Calitate Grup
Director de Calidad del Grupo
Diretor de Qualidade do Grupo

: [25/07/2025]

Producător:

EU Manufacturer:

Kingfisher International Products B.V.,
Rapenburgerstraat 175E,
1011 VM Amsterdam,
The Netherlands

RO www.bricodepot.ro

**Pentru a consulta manualele de instrucțiuni
online, vizitați www.kingfisher.com/products**